

## 可检测卡套管接头 和转换接头



- 可用于尺寸为 1/16 至 2 in. 和 2 至 50 mm 的卡套管
- 首次安装后具有一致的可检测性
- 易于拆开和重新紧固
- 有各种材料和结构
- 卓越的可靠性和性能

## 特点

- 活动负载和双卡套设计。
- 易于安装。
- 安装时不会把扭矩传输到卡套管上。
- 世伟洛克® (Swagelok®) 间隙检测规确保了首次安装的充分紧固。

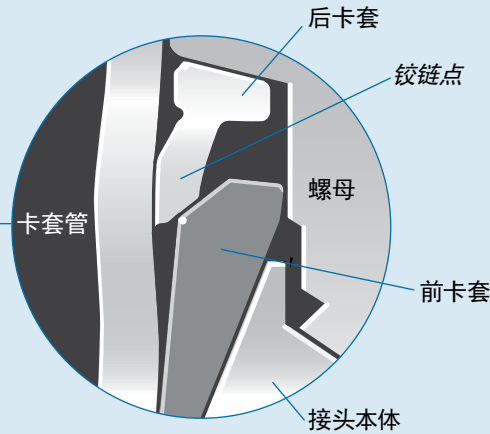
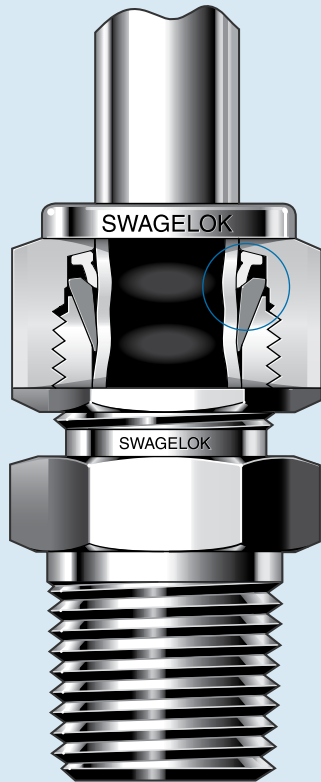

在装配具有先进几何形状设计特点的管接头时(如上图所示), 前卡套被推入到接头本体和卡套管形成主密封, 而后卡套向内产生铰链作用以对卡套管形成强有力的抓紧。后卡套的几何形状有助于产生先进的工程铰链-夹箍作用, 这种作用可把轴向运动转化为卡套管上的径向挤压作用, 操作时只需要很小的装配扭矩。

### 双卡套的机械式抓紧设计

双卡套将密封功能和对卡套管的抓紧功能分开, 每个卡套都针对其相应的功能进行了优化。

#### 前卡套用于形成密封:

- 与接头本体之间的密封
- 卡套管外径的密封。

#### 旋转螺母时, 后卡套将:

- 沿轴向推进前卡套
- 沿径向施加一个有效的卡套管抓紧。

### 先进几何形状, 铰链-夹箍作用的后卡套设计

这是 1/4 至 1 in. 和 6 至 25 mm 世伟洛克不锈钢卡套管接头的标准设计, 其目的是帮助安装人员完成一致性更好的防泄漏的卡套管连接。

在这些尺寸选项中, 一种获得专利的表面硬化工艺以及获得专利的凹槽和特定断面几何形状为世伟洛克后卡套提供了独一无二的工程设计优点, 还提供了:

- 极佳的气体密封和卡套管抓紧作用
- 易于进行正确的安装
- 可靠的复装
- 极好的抗振动疲劳性能和卡套管支撑
- 与原来相同尺寸的世伟洛克不锈钢卡套管接头完全兼容。

如需更详细信息, 请查阅具有先进几何形状的后卡套 316 不锈钢世伟洛克卡套管接头技术报告, MS-06-16。

## 目录

## 特点, 3

## 世伟洛克卡套管接头的优点, 7

## 符合行业标准, 8

## 材料, 9

## 螺纹规格, 9

## O 型圈, 9

## 清洁和包装, 9

## 替代燃料 - 型式认可, 9

## 公制的世伟洛克卡套管接头, 10

## 压力额定值, 10

## 订购号和尺寸, 11

## 其它产品

- 关于 2507 合金超级双向卡套管接头, 见世伟洛克可检测 2507 合金超级双向卡套管接头目录, MS-01-174。
- 关于合金 400 卡套管接头, 见世伟洛克可检测合金 400/R-405 机械连接公称管接头和卡套管接头产品目录, MS-02-332。
- 对于 PFA 卡套管接头, 请参见世伟洛克 PFA 卡套管接头产品目录 (MS-01-05C4), P 71。
- 对于中压卡套管接头, 请参见世伟洛克中压可检测卡套管接头和转换接头产品目录 MS-02-335。
- 关于厚壁卡套管接头, 见世伟洛克高压接头目录, MS-01-34。

## 直通接头:

## 联合接头



- 联合接头, 11  
变径联合接头, 12



- 穿板联合接头  
和穿板变径  
联合接头, 13

## 外螺纹接头



- NPT, 14  
ISO/BSP  
锥形螺纹 (RT), 15  
ISO/BSP  
平行螺纹 (RS), 16  
ISO/BSP  
平行螺纹 (RP), 17



- 穿板 NPT, 18



- SAE/MS 直螺纹 (ST)  
和长 SAE/MS 直螺纹  
(ST), 18



- O 形圈密封  
(SAE/MS 直螺  
纹和 NPT), 19



- AN 和 AN 穿板  
接头, 20



- 10-32 螺纹,  
M5 × 0.8  
螺纹以及  
公制螺纹  
(RS), 21

## 焊接接头



- 卡套管承插焊, 21



- 公称管外焊, 22

## 内螺纹接头



- NPT, 23  
ISO/BSP  
锥形螺纹 (RT),  
ISO/BSP  
平行螺纹  
(RJ 和 RP), 24  
ISO/BSP  
平行螺纹 (RG,  
压力表), 25



- 穿板 NPT, 25

## 变径接头



- 变径接头, 26  
长变径接头, 27



- 穿板变径接头, 27

## 孔口连接



- 孔口接头和  
变径孔口接头, 28

## 目录

### 管帽和堵塞



管帽, 29



堵塞, 29

### 排放保护器



蜂网式, 29

### 90° 弯头

#### 联合接头



联合接头, 30

#### 外螺纹



NPT, 31

ISO/BSP 锥形  
螺纹 (RT), 32



变径接头, 32



可定位, ISO/BSP 平行  
螺纹 (PR) 和可定位,  
SAE/MS 直螺纹  
(ST), 33

#### 焊接



卡套管承插焊, 34



公称管外焊, 34

#### 内螺纹



NPT, 34

### 45° 弯头

#### 外螺纹



NPT, 35



可定位  
SAE/MS 直螺纹  
(ST), 35

#### 三通

#### 联合接头



联合接头和变径  
联合接头, 36

#### 外螺纹



支管, NPT  
(TTM), 38



直通, NPT  
(TMT), 38



可定位支管,  
SAE/MS 直螺纹 (TTS)  
和可定位支管,  
ISO/BSP 平行螺纹  
(TTR), 39



可定位直通,  
SAE/MS 直螺纹  
(TST), 39

可定位直通,  
ISO/BSP 平行螺纹  
(TRT), 40

#### 内螺纹



直通, NPT (TFT),  
40



支管, NPT  
(TTF), 41

### 四通



联合接头, 41

#### 特定应用接头



与世伟洛克卡套管  
接头对接的 Kwik  
夹具式法兰, 42



孔板接头, 43

#### 穿孔接头

适用于热电偶、汲取管和热交换器三通 17

#### 卡套管转换接头

卡套管转换接头信息, 44

#### 外螺纹



NPT 和 ISO/BSP  
锥形螺纹 (RT), 45



ISO/BSP 平行螺纹  
(RS 和 RP), 46



SAE/MS 直螺纹  
(ST) 和 O 型圈密封  
(SAE/MS 直螺纹),  
47



AN 螺纹, 47



公称管焊接, 48

## 目录

### 内螺纹



NPT 和 ISO/BSP  
锥形螺纹  
(RT), 48

ISO/BSP 平行  
螺纹 (RP 和 RJ), 和  
ISO/BSP 平行螺纹  
(RG, 压力表), 49



AN 螺纹, 49

### 其它订购信息, 50

### 替换部件

#### 螺母



内螺纹, 52



滚花内螺纹, 52



外螺纹, 52

#### 卡套



前卡套, 53



后卡套, 53

螺母-卡套成套组  
件以及卡套管套件和  
Ferrule-Pak™ 组件,  
54

### ISO/BSP 平行垫片



钢 (RS 接头),  
铜 (RP 接头),  
铜 (RG, 压力表  
接头), 以及 PTFE  
(RJ 接头), 55

### O 型圈



丁腈橡胶 (直螺纹  
O 型圈密封和管螺  
纹 O 型圈密封) 以  
及碳氟化合物 FKM  
(ISO/BSP 平行螺  
纹和 SAE/MS 直  
螺纹), 56

### 工具和附件

液压预装装置, 57



预装工具, 59



扳手, 60



间隙检测规和深度标  
记工具, 61



穿板固定器, 62



软塑料卡套管的  
插件, 62

对于检漏液, 润滑剂和密封剂, 请参见世  
伟洛克 *检漏液, 润滑剂和密封剂* 产品目录  
(MS-01-91C4), P 93。

对于弯管机和卡套管准备工具, 请参阅世  
伟洛克 *卡套管工具和附件* 目录,  
(MS-01-179C4), P 198。

### 可检测性, 63

#### 安装说明, 63

世伟洛克卡套管接头, 64

O 型圈密封外螺纹连接, 64

管帽和堵塞, 65

孔口连接, 65

可定位弯头和三通, 66

卡套管转换接头, 66

AN 螺纹旋转螺母, 66

焊接接头, 67

深度标记工具, 67

预装工具, 67

### 色谱分析接头



见世伟洛克 *可检测色  
谱分析和柱端接头目  
录* (MS-02-173C4),  
P 69。

### 绝缘接头



见世伟洛克  
*绝缘接头目录*,  
MS-02-36-SCS。

### 法兰



关于 ANSI, DIN 和  
JIS 法兰, 见世伟洛  
克 *法兰转换接头目  
录* (MS-02-200C4),  
P 87。

### VCO® 和 VCR® 面密封接头



见世伟洛克 *VCR  
金属垫片面密封  
接头和 VCO O 型  
圈面密封接头目  
录* (MS-01-24C4),  
P 116 和  
(MS-01-28C4),  
P 136。

## 世伟洛克卡套管接头的优点

**“超过 10 000 个接头，未发生一次泄漏。”**

客户盛赞世伟洛克零部件和卡套管接头，以及世伟洛克经销商支持，在帮助他们取得成功的过程中发挥了重大作用。

世伟洛克不断改进卡套管接头的性能和可靠性，使其能够应用于数以千计的不同应用，其中包括研究、替代燃料、分析和过程检测仪表、石油和天然气、电力、石化和半导体行业，并着力解决以下关键问题：

- 气密密封
- 抗震动（卡套管抓紧）
- 热冲击
- 符合行业标准
- 安装
- 腐蚀
- 混用/互换。

### 气密密封

优秀的气体密封和一致的复装可确保准确测量过程参数 - 空气、蒸汽、燃料和水，从而确保您的工厂高效运行。此外，世伟洛克卡套管接头还最大程度减少了无组织排放、工艺流体泄漏和运行成本。

要了解关于世伟洛克能量排放调查的信息或者要安排一次调查，请联系您当地的世伟洛克授权销售与服务代表。



### 抗震动（卡套管抓紧）

获得专利的表面硬化工艺和后卡套几何形状提供了优秀的抗振动疲劳性能和卡套管支撑作用 - 即便是在恶劣的或压力极大的环境中也是如此，例如碳氢化合物加工工艺、车载应用或旋转设备应用。

世伟洛克进行了抗震测试，该测试表明，由于采用具有先进几何形状铰链夹箍作用的后卡套，世伟洛克卡套管接头可以有效隔离和保护在装配过程中因抓紧作用而在卡套管上产生的应力集中处。后卡套的夹箍部分使得更多的材料与卡套管接触，从而提供更大的支撑作用。这种夹箍作用增强了抓紧性能，并为抓紧功能提供了径向和轴

向的支撑。这种设计使卡套管抓紧点发生的挠曲弯曲影响最小化。

如需关于抗震测试报告的更多信息，请与您当地的世伟洛克授权销售服务代表联系。

**“专用于我们的设备，实践证明产品非常可靠且易于维护。”**

**“从我还是一名技术员到目前担任设备管理岗位，我一直都使用世伟洛克接头。我会建议将它们用于任何用途。”**



## 热冲击

弹性的活负载双卡套设计补偿了系统启动和关闭期间的温度变化，并且有助于消除与快速热膨胀或收缩相关的泄漏。

世伟洛克进行的测试表明，世伟洛克卡套管接头有足够的承受能力承受热冲击和高温。

若需了解关于热冲击测试报告的更详细信息，请联系您当地的世伟洛克授权销售和服务代表。

## 符合工业标准

世伟洛克公司与全世界的标准规范组织合作，以便为您提供符合需要的产品。

配合 316 不锈钢和 316 Ti 不锈钢合金卡套管（如表中所示）一起使用的世伟洛克不锈钢卡套管接头已经过测试，符合 ECE R110。而且不锈钢卡套管接头通过了 EC-79 认证。

卡套管外径	壁厚
3 到 16 mm	0.7 到 2.5 mm
1/8 至 5/8 in.	0.028 到 0.095 in.

## NACE - 酸气

世伟洛克接头使用的材料符合 NACE MR0175/ISO 15156 和 MR0103 的冶金要求。

## NORSOK

世伟洛克接头采用符合 M650 要求的材料。

要了解更多信息，请与您当地的授权销售服务代表联系。



## 第三方机构

- Vd TÜV
- TÜV SUD Automotive
- DVGW
- 美国海军部
- Det Norske Veritas (DNV)
- Nippon Kaiji Kyokai (NK)
- 美国船务局 (ABS)
- Lloyd's Register of Shipping (LR)
- 法国船级社 (BV)
- RS Maritime
- 加拿大省级机构 (CRN)
- Russian GOST TR (Customs Union Countries)
- UkSepro for Ukraine
- Inspecta Nuclear for Sweden
- METI/KHK
- Engineers India Limited (EIL)

要获取完整列表，请参考世伟洛克卡套管接头性能产品测试报告 PTR 和第三方产品认证与注册，MS-06-108。

有关世伟洛克卡套管接头所采用的制造标准规范，请参阅第 P 9 页的材料；第 P 9 页的螺纹规格；以及第 P 10 页的压力额定值。

若需了解有关世伟洛克卡套管接头合格证书的更详细信息，请与您授权的世伟洛克代表联系。

## 安装

世伟洛克卡套管接头的安装具有以下优点：

- 易于安装
- 在安装过程中扭矩不会传送到卡套管
- 世伟洛克间隙检测规确保了在首次安装即充分紧固。

世伟洛克卡套管接头元件在尺寸，冶金学和机械特性方面具有极其出色的一致性，

因而可以进行可预知和可重复的安装。

世伟洛克授权的销售与服务中心提供了安装培训班，这些培训班将在以下方面提供更多信息：

- 进行安全和无泄漏连接的要求
- 与世伟洛克卡套管接头一起使用的各种工具和附件。

## 腐蚀

世伟洛克卡套管接头提供很多种材料，包括增加了镍、铬和其他元素优化 316 不锈钢化学成分，以便在各种应用（包括化工工艺、酸气和海下系统）中具备出众防腐性能。

世伟洛克根据 ASTM B117-95 标准进行了有关测试，以评估世伟洛克卡套管接头的耐腐蚀性。

若需了解有关耐蚀性测试报告的更详细信息，请与您授权的世伟洛克代表联系。

## 混用/互换

这种做法可能存在危险。可以承受高压、振动、真空和温度变化的无泄漏密封需要依赖于精确的公差和一致性、严格的质量控制和良好的设计原理。精密部件最重要的相互作用对于可靠性和安全性是至关重要的。

其它制造商的产品可能看起来和世伟洛克卡套管接头的部件差不多，但它们的制造不可能采用世伟洛克的工程技术标准，而且它们也不可能具备世伟洛克公司自 1989 年以来所发布的 45 项有效的世伟洛克卡套管接头专利所确定的设计和制造革新所有优点。

## 材料

### 材料标准

材料	棒材 <sup>①</sup>	锻件 <sup>②</sup>
316 不锈钢	ASTM A276, ASME SA479, EN 1.4401	ASTM A182, ASME SA182, EN 1.4401
合金 20	ASTM B473	ASTM B462
6-Moly	ASTM A479	ASTM A182
合金 400	ASTM B164	ASTM B564, ASME SB564
合金 600	ASTM B166, ASME SB166	ASTM B564, ASME SB564
合金 625	ASTM B446 <sup>③</sup>	ASTM B564, ASME SB564 <sup>④</sup>
合金 825	ASTM B425	ASTM B564, ASME SB564
合金 C-276	ASTM B574	ASTM B564
铝	ASTM B211	ASTM B247
黄铜	ASTM B16, ASTM B453	ASTM B283
碳钢	ASTM A108	—
尼龙	ASTM D4066	—
PFA <sup>⑤</sup>	—	ASTM D3307 类型 I
PTFE	ASTM D1710	ASTM D3294
合金 2507	ASTM A479	ASTM A182
钛 (等级 4)	ASTM B348	ASTM B381

① 直通接头和卡套管转换接头。

② 弯头、四通和三通。

③ 所有直通接头和卡套管转换接头以及 1/4 和 3/8 in. 6 和 10 mm 弯头、四通和三通接头。

④ 大于 3/8 in. 和 10 mm 的弯头、四通和三通接头。

⑤ 请参见世伟洛克 PFA 卡套管接头产品目录 (MS-01-05C4), P 71。

⑥ 请参阅世伟洛克可检测合金 2507 超级双向卡套管接头样本目录, MS-01-174。

### 附加处理

如下表所示, 接头本体部分进行了特殊处理以增强性能。合金 625, 合金 825, 黄铜, 尼龙, 316 不锈钢以及 PTFE 等材料不需要进行额外的处理。

接头本体材料	工艺
铝	阳极氧化, 碳氢化合物膜
合金 400, 合金 20, 合金 C-276, 合金 600	碳氢化合物膜
碳钢 (焊接本体除外)	镀锌
碳钢 (焊接本体)	碳氢化合物膜化学处理涂层
钛	阳极氧化

■ 对于大于 1 in./25 mm 的接头, 提供 PTFE 氟化基和二硫化钨润滑剂, 供接头装配时使用。

■ 超过 1 in. 和超过 25 mm 的不锈钢接头使用有 PFA 涂层的不锈钢卡套。超过 232°C (450°F) 的应用需要镀银前卡套和无涂层后卡套。订购使用镀银前卡套和无涂层后卡套的接头时, 请在接头订购号后面加上 **BM**。

例: SS-2400-6**BM**

■ 所有的碳钢世伟洛克卡套管接头都是采用 316 不锈钢后卡套。

## 螺纹规格

螺纹类型 (端接)	参考标准
NPT	ASME B1.20.1, SAE AS71051
ISO/BSP (平行) (根据 DIN 3852) (世伟洛克 PR, RP 和 RS 接头)	ISO 228, JIS B0202
ISO/BSP (锥形) (根据 DIN 3852) (世伟洛克 RT 接头)	ISO 7, BS EN 10226-1, JIS B0203
ISO/BSP (压力表) (根据 EN 837-1 and 837-3) (世伟洛克 RG 和 RJ 接头)	ISO 228, JIS B0202
统一标准螺纹 (SAE) (世伟洛克 ST 接头)	ASME B1.1

### 管螺纹密封剂

装配锥形螺纹时, 必须使用螺纹密封剂。可以使用 SWAK™ 厌氧管螺纹密封剂和世伟洛克 PTFE 密封带。欲了解更多信息, 请参见世伟洛克检漏液, 润滑剂和密封剂产品目录 (MS-01-91C4), P 93。

### O 型圈

O 型圈密封接头包括一种硬度为 70 的丁腈橡胶 O 型圈。其它直螺纹接头使用的 O 型圈包括一种硬度为 90 的碳氟化合物 FKM O 型圈。如果提出要求, 还有其它 O 型圈材料可供选择。O 型圈上涂有一层薄薄的硅酮基润滑剂。去除出厂时涂抹的润滑剂会改变 O 型圈的性能。

针对用在ECE-R110应用中的ST接头和ST可定位接头, 请在订货型号后添加O型圈后缀**DE**, 例如: SS-600-1-6ST**DE**。

### 清洁和包装

接头部件需进行清洁以去除机油, 油脂自由颗粒。如需更多信息, 请参阅世伟洛克标准清洁和包装规范 (SC-10), MS-06-62。接头也可独立包装; 只需在订购号后面加上 **CP**。

例: SS-200-6**CP**

我们可以应要求对接头进行特殊的清洁和包装。清洁和包装选项可以在世伟洛克卡套管接头的特殊清洁, SCS-00663 中找到。详情请与您当地的世伟洛克公司代表联系。

接头按照 ASTM G93 Level C 的要求清洁和包装, 具有镀银的前卡套, 以及应用于螺母内表面的 Krytox® 240 AC。如需订购, 请在订购号中添加 **BQ**。

示例: SS-400-1-4**BQ**

### 氧气系统危险性

欲获得更多有关富氧系统危险性的信息, 请参考世伟洛克氧气系统安全技术报告, (MS-06-13C4), P 900。



## 公制世伟洛克卡套管接头

公制卡套管接头在本体的六角形部分有一个成梯状的肩形凸出。成形接头，例如弯头，四通和三通，铭刻有 MM 以表示公制接头，并且在锻件上没有阶梯。

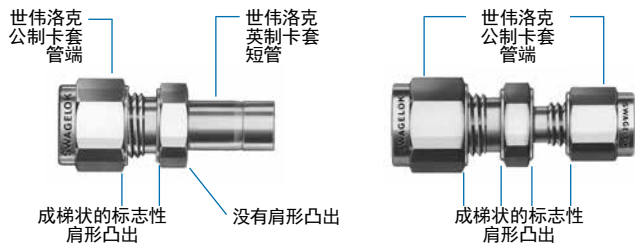

## 压力额定值

### 世伟洛克卡套管接头的压力额定值

世伟洛克卡套管接头的端接达到了世伟洛克卡套管数据，(MS-01-107C4)，P 183。中列出的卡套管工作压力等级。为了安装安全的防漏系统，仔细选择高质量的卡套管是关键。

### 螺纹端 (NPT 和 ISO 7) 压力额定值的基础

对于既有卡套管接头又有管螺纹端接的情况，其压力额定值由压力额定值较低的端接来决定。表格中列出了外螺纹和内螺纹的锥螺纹端压力。若要相同公称尺寸的内螺纹和外螺纹拥有相同的压力额定值，内螺纹往往需要更厚的管壁，可能会造成接头过大和过于笨重以至于无法使用。

### 容许应力

应力值以环境温度下的 ASME 压力管道标准 B31.3 工艺管道为基础。

材料	容许应力	
	psi	bar
316 SS	20 000	1378
黄铜	10 000	689
钢	20 000	1378

### 压力额定值

压力额定值以环境温度下的 ASME 压力管道标准 B31.3 工艺管道为基础。

NPT/ ISO 尺寸 in.	316 SS 和碳钢				黄铜			
	外螺纹		内螺纹		外螺纹		内螺纹	
	psig	bar	psig	bar	psig	bar	psig	bar
1/16	11 000	757	6700	461	5500	378	3300	227
1/8	10 000	689	6500	447	5000	344	3200	220
1/4	8 000	551	6600	454	4000	275	3300	227
3/8	7 800	537	5300	354	3900	268	2600	179
1/2	7 700	530	4900	337	3800	261	2400	165
3/4	7 300	502	4600	316	3600	248	2300	158
1	5 300	365	4400	303	2600	179	2200	151
1 1/4	6 000	413	5000	344	3000	206	2500	172
1 1/2	5 000	344	4600	316	2500	172	2300	158
2	3 900	268	3900	268	1900	130	1900	130

■ 根据ASME B31.1，确定动力管线的压力额定值：

■ 碳钢材料 —— 乘以 0.85。

不锈钢和黄铜的材料额定值保持不变。

■ 将 bar 乘以 0.10 得 MPa。

### SAE/MS 接头压力额定值的基础

压力额定值以 SAE J1926/3 为基础。

SAE/MS 螺纹尺寸	代号	316 SS 和碳钢			
		不可定位		可定位	
		psig	bar	psig	bar
5/16-24	2ST	4568	314	4568	314
7/16-20	4ST				
1/2-20	5ST			3626	250
9/16-18	6ST				
3/4-16	8ST				
7/8-14	10ST	3626	249	2900	199
1 1/16-12	12ST				
1 3/16-12	14ST				
1 5/16-12	16ST				
1 5/8-12	20ST	2320	159	1813	124
1 7/8-12	24ST				
2 1/2-12	32ST				

### 外螺纹 AN (JIC) 接头压力额定值

压力等级是在室温下的测定值，适用于带内锥面接管的滑动式和夹压式旋转螺母。

外螺纹 AN (JIC) 螺纹尺寸	代号	316 不锈钢			
		直通		形状	
		psig	bar	psig	bar
7/16-20	4AN	10 000	689	10 000	689
9/16-18	6AN	8 200	564	7 600	523
3/4-16	8AN				
1 1/16-12	12AN	7 000	482	6 300	434
1 5/16-12	16AN	5 000	344	4 100	282

### O 型圈密封压力额定值

尺寸在 1 in. 和 25 mm 及以下的不锈钢和碳钢 O 型圈密封接头的额定压力为 3000 psig (206 bar)。

### 可定位 ISO/BSP 平行螺纹 (PR)

压力额定值压力额定值为室温下。

ISO/BSP 外螺纹 大小 in.	316 SS 和碳钢	
	psig	bar
1/8, 1/4, 3/8	4568	314
1/2, 3/4, 1	2320	159

## 订购号和尺寸

- 参见下文的**如何订购**。某些材料和结构可能有最低订购数量的限制。
- 尺寸仅供参考并且随时可能改变。除非另有说明，所示尺寸是不锈钢组件的尺寸，以及世伟洛克螺母用手指拧紧时的尺寸。世伟洛克螺母的尺寸，见第 P 52 页。
- 世伟洛克网站提供CAD 模板。

## 直通接头

### 联合接头

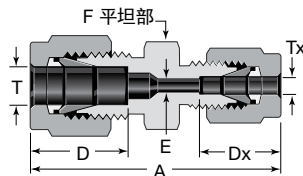
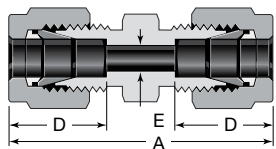

### 联合接头

卡套管 外径	基本 订购号	尺寸		
		A	D	E
尺寸, in.				
1/16	-100-6	0.99	0.34	0.05
1/8	-200-6	1.40	0.50	0.09
3/16	-300-6	1.47	0.54	0.12
1/4	-400-6	1.61	0.60	0.19
5/16	-500-6	1.69	0.64	0.25
3/8	-600-6	1.77	0.66	0.28
1/2	-810-6	2.02	0.90	0.41
1/2	-810-6-0030 <sup>①</sup>	4.30	—	0.50
5/8	-1010-6	2.05	0.96	
3/4	-1210-6	2.11		1.23
7/8	-1410-6	2.17	1.23	
1	-1610-6	2.55		1.23
1 1/8	B-1810-6		0.97	
1 1/4	-2000-6	3.63	1.62	1.09
1 1/2	-2400-6	4.25	1.97	1.34
2	-3200-6	5.88	2.66	1.81
尺寸, mm				
2	-2M0-6	35.6	12.9	1.7
3	-3M0-6	35.3		2.4
4	-4M0-6	37.3	13.7	
6	-6M0-6	41.0	15.3	6.4
8	-8M0-6	43.2	16.2	7.9
10	-10M0-6	46.2	17.2	9.5
12	-12M0-6	51.2	22.8	11.1
14	-14M0-6	52.0	24.4	11.9
15	-15M0-6			12.7
16	-16M0-6			15.1
18	-18M0-6	53.5	26.0	15.9
20	-20M0-6	55.0	26.0	18.3
22	-22M0-6			21.8
25	-25M0-6	65.0	31.3	21.8
28	-28M0-6	85.0	36.6	24.6
	B-28M0-6	65.4	31.6	
30	-30M0-6	92.7	39.6	26.2
32	-32M0-6	97.3	42.0	28.6
38	-38M0-6	114	49.4	33.7
50	-50M0-6	146	65.0	45.2

① 穿孔。

### 联合接头 (公制到英制)

卡套管外径		基本 订购号	尺寸				
T	Tx, in.		A	D	Dx	E	F
尺寸, mm							
2	1/8 1/4	-2M0-6-2 -2M0-6-4	35.2 38.6	12.9	12.8 15.3	1.7	12 14
3	1/8	-3M0-6-2	35.2	12.9	12.8	2.4	12
4	1/8	-4M0-6-2	36.5	13.7	12.8	2.4	12
	1/4	-4M0-6-4	39.4		15.3		14
6	1/16	-6M0-6-1	34.3	15.3	8.6	1.3	14
	1/8	-6M0-6-2	38.5		12.8	2.4	14
	1/4	-6M0-6-4	41.0		15.3	4.8	14
	5/16	-6M0-6-5	42.3		16.2	4.8	14
8	3/8	-6M0-6-6	43.2	16.2	16.8	4.8	16
	1/4	-8M0-6-4	42.3		15.3	4.8	15
	3/8	-8M0-6-6	44.3		16.9	6.4	16
10	1/8	-10M0-6-2	41.8	17.2	12.8	2.4	18
	1/4	-10M0-6-4	44.5		15.3	4.8	
	5/16	-10M0-6-5	45.1		16.2	6.4	
	3/8	-10M0-6-6	45.9		16.9	7.1	
12	1/4	-12M0-6-4	47.0	22.8	15.3	4.8	22
	5/16	-12M0-6-5	47.8		16.2	6.4	
	3/8	-12M0-6-6	48.4		16.9	7.1	
	1/2	-12M0-6-8	51.2		22.9	9.5	
14	1/2	-14M0-6-8	52.0	24.4	22.9	10.3	24
15	1/2	-15M0-6-8	52.0	24.4	22.9	10.3	24
16	5/8	-16M0-6-10	52.0	24.4	24.4	12.7	24
18	3/4	-18M0-6-12	53.5	24.4	24.4	15.1	27
20	1/2	-20M0-6-8	55.0	26.0	22.9	10.3	30
	1	-20M0-6-16	62.8		31.3	15.9	35
25	1	-25M0-6-16	65.0	31.3	31.3	21.8	35

### 如何订购

选择一基本订购号。例如 **-100-6**

再加上一个材料代号，例如：**SS-100-6**

材料	代号	材料	代号
316不锈钢	SS	合金 2507	2507
铝	A	合金 C-276	HC
合金 20	C20	黄铜	B
6-Moly	254	碳钢	S
合金 400	M	尼龙	NY
合金 600	INC	PTFE	T
合金 625	625	钛(等级 4)	TI
合金 825	825		

请参阅从第 63 页开始的安装说明。

## 直通接头

## 联合接头

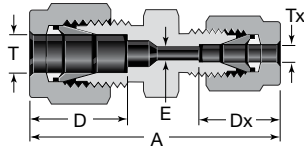

## 变径联合接头

卡套管外径		基本 订购号	尺寸			
T	Tx		A	D	Dx	E
尺寸, in.						
1/8	1/16	-200-6-1	1.22	0.50	0.34	0.05
3/16	1/16	-300-6-1	1.27	0.54	0.34	0.05
	1/8	-300-6-2	1.44			
1/4	1/16	-400-6-1	1.35	0.60	0.50	0.05
	1/8	-400-6-2	1.52			
	3/16	-400-6-3	1.55			
5/16	1/8	-500-6-2	1.56	0.64	0.50	0.09
	1/4	-500-6-4	1.66			
3/8	1/16	-600-6-1	1.44	0.66	0.34	0.05
	1/8	-600-6-2	1.61			
	1/4	-600-6-4	1.70			
	5/16	-600-6-5	1.74			
1/2	1/8	-810-6-2	1.78	0.90	0.50	0.09
	1/4	-810-6-4	1.85			
	3/8	-810-6-6	1.91			
5/8	3/8	-1010-6-6	1.94	0.96	0.66	0.28
	1/2	-1010-6-8	2.05			
3/4	1/4	-1210-6-4	1.94	0.96	0.60	0.19
	3/8	-1210-6-6	2.00			
	1/2	-1210-6-8	2.11			
	5/8	-1210-6-10	2.11			
1	1/2	-1610-6-8	2.38	1.23	0.90	0.41
	3/4	-1610-6-12				
尺寸, mm						
3	2	-3M0-6-2M	35.3	12.9	12.9	1.7
6	2	-6M0-6-2M	38.6	15.3	12.9	1.7
	3	-6M0-6-3M	38.6			
	4	-6M0-6-4M	39.4			
8	6	-8M0-6-6M	42.3	16.2	15.3	4.8
10	6	-10M0-6-6M	44.5	17.2	15.3	4.8
	8	-10M0-6-8M	45.1			
12	6	-12M0-6-6M	47.0	22.8	15.3	4.8
	8	-12M0-6-8M	47.8			
	10	-12M0-6-10M	48.7			
14	12	-14M0-6-12M	48.8	24.4	22.8	6.4
15	12	-15M0-6-12M	48.8	24.4	22.8	6.4
16	10	-16M0-6-10M	49.5	24.4	17.2	7.9
	12	-16M0-6-12M	52.0			
18	12	-18M0-6-12M	53.5	24.4	22.8	9.5
25	18	-25M0-6-18M	61.0	31.3	24.4	15.1
	20	-25M0-6-20M	62.3			
30	18	-30M0-6-18M	75.4	39.6	24.4	15.1
	20	-30M0-6-20M	75.4			
	25	-30M0-6-25M	80.1			
32	18	-32M0-6-18M	77.8	42.0	24.4	15.1
	20	-32M0-6-20M	77.8			
	25	-32M0-6-25M	82.3			
38	20	-38M0-6-20M	87.5	49.4	26.0	15.9
	25	-38M0-6-25M	92.0			
	30	-38M0-6-30M	105			

请参阅从第 63 页开始的安装说明。

直通接头

联合接头

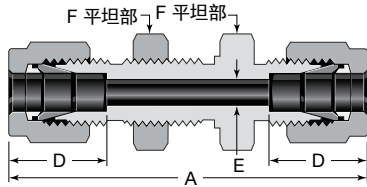

穿板联合接头

卡套管 外径	基本 订购号	尺寸						
		A	D	E	F	面板孔 尺寸	最大 面板厚度	
尺寸, in.								
1/16	-100-61	1.24	0.34	0.05	5/16	13/64	0.12 <sup>①</sup>	
1/8	-200-61	2.02	0.50	0.09	1/2	21/64	0.50	
3/16	-300-61	2.11	0.54	0.12	9/16	25/64		
1/4	-400-61	2.27	0.60	0.19	5/8	29/64	0.40	
5/16	-500-61	2.39	0.64	0.25	11/16	33/64	0.44	
3/8	-600-61	2.45	0.66	0.28	3/4	37/64		
1/2	-810-61	2.80	0.90	0.41	15/16	49/64	0.50	
5/8	-1010-61	2.86	0.96	0.50	1 1/16	57/64		
3/4	-1210-61	3.11	0.96	0.62	1 3/16	1 1/64	0.66	
1	-1610-61	3.77	1.23	0.88	1 5/8	1 21/64	0.75	
1 1/4	-2000-61	4.85	1.62	1.09	1 7/8	1 41/64		
1 1/2	-2400-61	5.48	1.97	1.34	2 1/4	1 61/64		
2	-3200-61	7.10	2.66	1.81	2 3/4	2 41/64		
尺寸, mm								
3	-3M0-61	51.3	12.9	2.4	14	8.3	12.7	
4	-4M0-61	53.6	13.7	2.4		9.9		
6	-6M0-61	57.7	15.3	4.8	16	11.5	10.2	
8	-8M0-61	61.0	16.2	6.4	18	13.1	11.2	
10	-10M0-61	63.7	17.2	7.9	22	16.3		
12	-12M0-61	71.0	22.8	9.5	24	19.5	12.7	
14	-14M0-61	72.5	24.4	11.1	27	22.5		
15	-15M0-61	72.5	24.4	11.9		22.8		
16	-16M0-61	72.5	24.4	12.7	50	26.0	16.8	
18	-18M0-61	78.9	24.4	15.1		30		29.0
20	-20M0-61	84.5	26.0	15.9		35		34.0
25	-25M0-61	96.0	31.3	21.8		41		40.5
30	-30M0-61	124	39.6	26.2	50	42.5	19.0	
32	-32M0-61	128	42.0	28.6		42.5		
38	-38M0-61	145	49.4	33.7		60		50.5

① 最小面板厚度为 0.06 in.

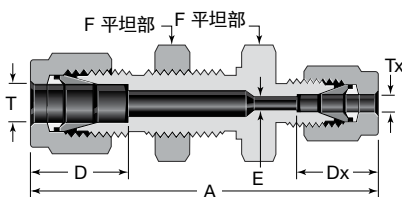

穿板变径联合接头

卡套管 外径		基本 订购号	尺寸						
T	Tx		A	D	Dx	E	F	面板孔 尺寸	最大 面板厚度
尺寸, in.									
1/8	1/16	-200-61-1	1.85	0.50	0.34	0.05	1/2	21/64	0.50
1/4	1/8	-400-61-2	2.17	0.60	0.50	0.09	5/8	29/64	0.40
3/8	1/4	-600-61-4	2.39	0.66	0.60	0.19	3/4	37/64	0.44
1/2	1/4	-810-61-4	2.63	0.90			15/16	49/64	0.50

穿板变径联合接头 (公制到英制)

卡套管 外径		基本 订购号	尺寸						
T	Tx, in.		A	D	Dx	E	F	面板孔 尺寸	最大 面板厚度
尺寸, mm									
6	1/8	-6M0-61-2	55.1	15.3	12.7	2.4	16	11.5	10.2

请参阅从第 63 页开始的安装说明。

## 直通接头

## 外螺纹连接

卡套管接头

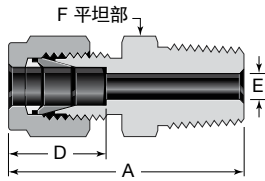

## NPT

卡套管 外径	NPT 尺寸	基本 订购号	尺寸			
			A	D	E <sup>①</sup>	F
尺寸, in.						
1/16	1/16	-100-1-1	0.94	0.34	0.05	5/16
	1/8	-100-1-2	1.03			7/16
	1/4	-100-1-4	1.22			9/16
1/8	1/16	-200-1-1	1.17	0.50	0.09	7/16
	1/8	-200-1-2	1.20			7/16
	1/4	-200-1-4	1.40			9/16
	3/8	-200-1-6	1.41			11/16
	1/2	-200-1-8	1.66			7/8
3/16	1/8	-300-1-2	1.23	0.54	0.12	7/16
	1/4	-300-1-4	1.43			9/16
1/4	1/16	-400-1-1	1.29	0.60	0.12	1/2
	1/8	-400-1-2	1.29		0.19	1/2
	1/4	-400-1-4	1.49		0.19	9/16
	3/8	-400-1-6	1.51		0.19	11/16
	1/2	-400-1-8	1.76		0.19	7/8
	3/4	-400-1-12	1.82		0.19	1 1/16
5/16	1/8	-500-1-2	1.34	0.64	0.19	9/16
	1/4	-500-1-4	1.52		0.25	9/16
	3/8	-500-1-6	1.54		0.25	11/16
3/8	1/8	-600-1-2	1.39	0.66	0.19	5/8
	1/4	-600-1-4	1.57		0.28	5/8
	3/8	-600-1-6	1.57		0.28	11/16
	1/2	-600-1-8	1.82		0.28	7/8
	3/4	-600-1-12	1.88		0.28	1 1/16
	1	-600-1-16	2.14		0.28	1 3/8
1/2	1/8	-810-1-2	1.53	0.90	0.19	13/16
	1/4	-810-1-4	1.71		0.28	13/16
	3/8	-810-1-6	1.71		0.38	13/16
	1/2	-810-1-8	1.93		0.41	7/8
	3/4	-810-1-12	1.99		0.41	1 1/16
	1	-810-1-16	2.25		0.41	1 3/8
5/8	1/4	-1010-1-4	1.74	0.96	0.28	15/16
	3/8	-1010-1-6	1.74		0.38	15/16
	1/2	-1010-1-8	1.93		0.47	15/16
	3/4	-1010-1-12	1.99		0.50	1 1/16
3/4	3/8	-1210-1-6	1.80	0.96	0.41	1 1/16
	1/2	-1210-1-8	1.99		0.47	1 1/16
	3/4	-1210-1-12	1.99		0.62	1 1/16
	1	-1210-1-16	2.25		0.62	1 3/8
7/8	1/2	-1410-1-8	1.99	1.02	0.47	1 3/16
	3/4	-1410-1-12	1.99		0.62	1 3/16
	1	-1410-1-16	2.25		0.72	1 3/8
1	1/2	-1610-1-8	2.26	1.23	0.47	1 3/8
	3/4	-1610-1-12	2.26		0.62	
	1	-1610-1-16	2.45		0.88	
1 1/8	1	B-1810-1-16	2.45	1.23	0.88	1 5/8
1 1/4	1	-2000-1-16	3.04	1.62	0.88	1 3/4
	1 1/4	-2000-1-20	3.04		1.09	
1 1/2	1 1/2	-2400-1-24	3.50	1.97	1.34	2 1/8
2	2	-3200-1-32	4.47	2.66	1.81	2 3/4

① 尺寸 E 是最小公称孔口。这些接头在管螺纹/直螺纹端可能会有更大的孔口。

卡套管 外径	NPT 尺寸 in.	基本 订购号	尺寸				
			A	D	E <sup>①</sup>	F	
尺寸, mm							
2	1/8	-2M0-1-2	30.5	12.9	1.7	12	
3	1/8	-3M0-1-2	30.5	12.9	2.4	12	
	1/4	-3M0-1-4	35.6			14	
4	1/8	-4M0-1-2	31.2	13.7	2.4	12	
	1/4	-4M0-1-4	36.3			14	
6	1/8	-6M0-1-2	32.8	15.3	4.8	14	
	1/4	-6M0-1-4	37.9			14	
	3/8	-6M0-1-6	38.4			18	
	1/2	-6M0-1-8	44.7			22	
8	1/8	-8M0-1-2	34.2	16.2	4.8	15	
	1/4	-8M0-1-4	38.7			15	
	3/8	-8M0-1-6	39.3			18	
	1/2	-8M0-1-8	45.6			22	
10	1/8	-10M0-1-2	36.3	17.2	4.8	18	
	1/4	-10M0-1-4	40.9			18	
	3/8	-10M0-1-6	40.9			18	
	1/2	-10M0-1-8	46.5			22	
12	3/4	-10M0-1-12	48.0	17.2	7.9	27	
	1/8	-12M0-1-2	38.8			22.8	4.8
	1/4	-12M0-1-4	43.4				7.1
	3/8	-12M0-1-6	43.4				9.5
14	1/2	-12M0-1-8	49.0	22.8	9.5		
	3/4	-12M0-1-12	50.5		9.5		
	1/4	-14M0-1-4	44.1		24.4	7.1	
	3/8	-14M0-1-6	44.1			9.5	
1/2	-14M0-1-8	49.0	11.1				
15	1/2	-15M0-1-8	49.0	24.4	11.9	24	
16	3/8	-16M0-1-6	44.1	24.4	9.5	24	
	1/2	-16M0-1-8	49.0			24	
	3/4	-16M0-1-12	50.5			12.7	
18	1/2	-18M0-1-8	50.5	24.4	11.9	27	
	3/4	-18M0-1-12	50.5			15.1	
20	1/2	-20M0-1-8	52.3	26.0	11.9	30	
	3/4	-20M0-1-12	52.3			15.9	
22	3/4	-22M0-1-12	52.3	26.0	15.9	30	
	1	-22M0-1-16	57.1			18.3	
	1	-22M0-1-16	57.1			18.3	
25	1/2	-25M0-1-8	57.5	31.3	11.9	35	
	3/4	-25M0-1-12	57.5			15.9	
	1	-25M0-1-16	62.3			21.8	
28	1	-28M0-1-16	72.4	36.6	21.8	41	
	1 1/4	-28M0-1-20	73.1			46	
	1	B-28M0-1-16	75.0			31.6	24.6
1 1/4	B-28M0-1-20	77.3	46				
30	1 1/4	-30M0-1-20	77.2	39.6	26.2	46	
32	1 1/4	-32M0-1-20	79.6	42.0	28.6	46	
38	1 1/2	-38M0-1-24	91.6	49.4	33.7	55	

① 尺寸 E 是最小公称孔口。这些接头在管螺纹/直螺纹端可能会有更大的孔口。

请参阅从第 63 页开始的安装说明。

## 直通接头

### 外螺纹连接

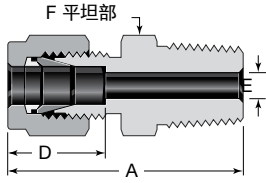

螺纹规格请参见第 P 9 页。

### ISO/BSP 锥形螺纹 (RT)

卡套管 外径	ISO 螺纹 尺寸	基本 订购号	尺寸			
			A	D	E <sup>①</sup>	F
尺寸, in.						
1/8	1/8	-200-1-2RT	1.20	0.50	0.09	7/16
	1/4	-200-1-4RT	1.40			9/16
1/4	1/8	-400-1-2RT	1.29	0.60	0.19	1/2
	1/4	-400-1-4RT	1.49			9/16
	3/8	-400-1-6RT	1.51			11/16
	1/2	-400-1-8RT	1.76			7/8
5/16	1/8	-500-1-2RT	1.34	0.64	0.19	9/16
	1/4	-500-1-4RT	1.52			
3/8	1/8	-600-1-2RT	1.39	0.66	0.19	5/8
	1/4	-600-1-4RT	1.57		0.28	5/8
	3/8	-600-1-6RT	1.57		0.28	11/16
	1/2	-600-1-8RT	1.82		0.28	7/8
	3/4	-600-1-12RT	1.88		0.28	1 1/16
1/2	1/4	-810-1-4RT	1.71	0.90	0.28	13/16
	3/8	-810-1-6RT	1.71		0.38	13/16
	1/2	-810-1-8RT	1.93		0.41	7/8
	3/4	-810-1-12RT	1.99		0.41	1 1/16
5/8	1/2	-1010-1-8RT	1.93	0.96	0.47	15/16
	3/4	3/4	-1210-1-12RT	1.99	0.96	0.62
1		-1210-1-16RT	2.25	1 3/8		
1	3/4	-1610-1-12RT	2.26	1.23	0.63	1 3/8
	1	-1610-1-16RT	2.45		0.88	
1 1/4	1 1/4	-2000-1-20RT	3.04	1.62	1.09	1 3/4

① 尺寸 E 是最小公称孔口。这些接头在管螺纹/直螺纹端可能会有更大的孔口。

卡套管 外径	ISO 螺纹 尺寸 in.	基本 订购号	尺寸			
			A	D	E <sup>①</sup>	F
尺寸, mm						
2	1/8	-2M0-1-2RT	30.5	12.9	1.7	12
3	1/8	-3M0-1-2RT	30.5	12.9	2.4	12
	1/4	-3M0-1-4RT	35.6			14
4	1/8	-4M0-1-2RT	31.2	13.7	2.4	12
	1/4	-4M0-1-4RT	36.3			14
6	1/8	-6M0-1-2RT	32.8	15.3	4.8	14
	1/4	-6M0-1-4RT	37.9			14
	3/8	-6M0-1-6RT	38.4			18
	1/2	-6M0-1-8RT	44.7			22
8	1/8	-8M0-1-2RT	34.2	16.2	4.8	15
	1/4	-8M0-1-4RT	38.7		6.4	15
	3/8	-8M0-1-6RT	39.2		6.4	18
	1/2	-8M0-1-8RT	45.6		6.4	22
10	1/8	-10M0-1-2RT	36.3	17.2	4.8	18
	1/4	-10M0-1-4RT	40.9		7.1	18
	3/8	-10M0-1-6RT	40.9		7.9	18
	1/2	-10M0-1-8RT	46.5		7.9	22
12	3/4	-10M0-1-12RT	48.0	7.9	27	
	1/4	-12M0-1-4RT	43.4	22.8	7.1	22
	3/8	-12M0-1-6RT	43.4		9.5	22
	1/2	-12M0-1-8RT	49.0		9.5	22
3/4	-12M0-1-12RT	50.5	9.5		27	
14	1/4	-14M0-1-4RT	44.1	24.4	7.1	24
	3/8	-14M0-1-6RT	44.1		9.5	
15	1/2	-15M0-1-8RT	49.0	24.4	11.9	24
16	1/4	-16M0-1-4RT	44.1	24.4	7.1	24
	3/8	-16M0-1-6RT	44.1		9.5	24
	1/2	-16M0-1-8RT	49.0		11.9	24
	3/4	-16M0-1-12RT	50.5		12.7	27
18	1/2	-18M0-1-8RT	50.5	24.4	11.9	27
	3/4	-18M0-1-12RT	50.5		15.1	
20	1/2	-20M0-1-8RT	52.3	26.0	11.9	30
	3/4	-20M0-1-12RT	52.3		15.9	
22	3/4	-22M0-1-12RT	52.3	26.0	15.9	30
	1	-22M0-1-16RT	57.1		18.3	
25	1/2	-25M0-1-8RT	57.5	31.3	11.9	35
	3/4	-25M0-1-12RT	57.5		15.9	
	1	-25M0-1-16RT	62.3		21.8	
28	1	-28M0-1-16RT	72.4	36.6	21.8	41
	1 1/4	-28M0-1-20RT	73.1		46	
	1	B-28M0-1-16RT	75.0		31.6	22.2
1 1/4	B-28M0-1-20RT	77.3	46			
30	1 1/4	-30M0-1-20RT	77.2	39.6	26.2	46
32	1 1/4	-32M0-1-20RT	79.6	42.0	28.6	46
38	1 1/2	-38M0-1-24RT	91.6	49.4	33.7	55

① 尺寸 E 是最小公称孔口。这些接头在管螺纹/直螺纹端可能会有更大的孔口。

请参阅从第 63 页开始的安装说明。

直通接头

外螺纹连接

卡套管接头

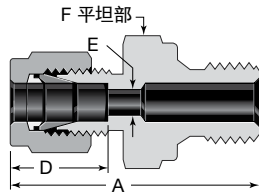

螺纹规格请参见第 P 9 页。  
可提供 ISO/BSP 平行垫片, 见第 P 55 页。

ISO/BSP 平行螺纹 (RS)

卡套管 外径	ISO 螺纹 尺寸	基本 订购号	尺寸			
			A	D	E <sup>①</sup>	F
尺寸, in.						
1/8	1/8	-200-1-2RS	1.31	0.50	0.09	9/16
	1/4	-200-1-4RS	1.50			3/4
	3/8	-200-1-6RS	1.53			7/8
1/4	1/8	-400-1-2RS	1.40	0.60	0.16	9/16
	1/4	-400-1-4RS	1.59			3/4
	3/8	-400-1-6RS	1.62			7/8
	1/2	-400-1-8RS	1.70			1 1/16
3/8	1/8	-600-1-2RS	1.49	0.66	0.16	5/8
	1/4	-600-1-4RS	1.65			3/4
	3/8	-600-1-6RS	1.68			7/8
	1/2	-600-1-8RS	1.76			1 1/16
1/2	1/4	-810-1-4RS	1.76	0.90	0.23	13/16
	3/8	-810-1-6RS	1.79			7/8
	1/2	-810-1-8RS	1.87			1 1/16
3/4	1/2	-1210-1-8RS	1.92	0.96	0.47	1 1/16
	3/4	-1210-1-12RS	2.05			1 5/16
1	1/2	-1610-1-8RS	2.19	1.23	0.47	1 3/8
	3/4	-1610-1-12RS	2.27			1 3/8
	1	-1610-1-16RS	2.35			1 5/8

① 尺寸 E 是最小公称孔口。这些接头在管螺纹/直螺纹端可能会有更大的孔口。

卡套管 外径	ISO 螺纹 尺寸 in.	基本 订购号	尺寸			
			A	D	E <sup>①</sup>	F
尺寸, mm						
2	1/8	-2M0-1-2RS	33.3	12.9	1.7	14
	3/8	-2M0-1-6RS	38.1			14
3	1/8	-3M0-1-2RS	33.3	12.9	2.4	14
	1/4	-3M0-1-4RS	38.1			19
4	1/8	-4M0-1-2RS	34.0	13.7	2.4	14
6	1/8	-6M0-1-2RS	35.6	15.3	4.0	14
	1/4	-6M0-1-4RS	40.4			19
	3/8	-6M0-1-6RS	41.1			22
	1/2	-6M0-1-8RS	43.2			27
8	1/8	-8M0-1-2RS	36.6	16.2	4.0	15
	1/4	-8M0-1-4RS	41.4			19
	3/8	-8M0-1-6RS	42.2			22
	1/2	-8M0-1-8RS	44.2			27
10	1/4	-10M0-1-4RS	42.2	17.2	5.9	19
	3/8	-10M0-1-6RS	42.9			22
	1/2	-10M0-1-8RS	45.0			27
12	1/4	-12M0-1-4RS	44.5	22.8	5.9	22
	3/8	-12M0-1-6RS	45.5			22
	1/2	-12M0-1-8RS	47.5			27
	3/4	-12M0-1-12RS	52.1			35
14	3/8	-14M0-1-6RS	43.9	24.4	7.9	24
	1/2	-14M0-1-8RS	47.5			27
15	3/8	-15M0-1-6RS	45.5	24.4	7.9	24
	1/2	-15M0-1-8RS	47.5			27
	3/4	-15M0-1-12RS	52.8			35
16	3/8	-16M0-1-6RS	45.5	24.4	7.9	24
	1/2	-16M0-1-8RS	47.5			27
	3/4	-16M0-1-12RS	52.8			35
18	1/2	-18M0-1-8RS	48.8	24.4	11.9	27
	3/4	-18M0-1-12RS	52.1			35
20	1/2	-20M0-1-8RS	50.5	26.0	11.9	30
	3/4	-20M0-1-12RS	52.6			35
22	3/4	-22M0-1-12RS	52.6	26.0	15.9	35
	1	-22M0-1-16RS	54.9			41
25	3/4	-25M0-1-12RS	57.7	31.3	15.9	35
	1	-25M0-1-16RS	59.7			41
28	1	-28M0-1-16RS	69.9	36.6	19.8	41
	1 1/4	-28M0-1-20RS	72.9			50
	1 1/4	B-28M0-1-16RS	72.5			19.8
30	1 1/4	B-28M0-1-20RS	77.1	31.6	24.6	41
	1 1/4	-30M0-1-20RS	76.7			50
32	1 1/4	-32M0-1-20RS	79.2	42.0	28.6	50
38	1 1/2	-38M0-1-24RS	90.9	49.4	31.8	55

① 尺寸 E 是最小公称孔口。这些接头在管螺纹/直螺纹端可能会有更大的孔口。

请参阅从第 63 页开始的安装说明。

## 直通接头

### 外螺纹连接

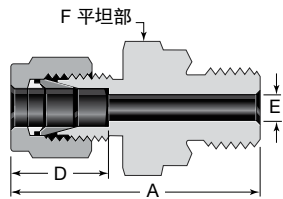

螺纹规格请参见第 P 9 页。  
可提供 ISO/BSP 平行垫片, 见第 P 55 页。

### ISO/BSP 平行螺纹 (RP)

卡套管 外径	ISO 螺纹 尺寸	基本 订购号	尺寸			
			A	D	E <sup>①</sup>	F
尺寸, in.						
1/8	1/8	-200-1-2RP	1.31	0.50	0.09	9/16
	1/4	-200-1-4RP	1.50			3/4
1/4	1/8	-400-1-2RP	1.40	0.60	0.16	9/16
	1/4	-400-1-4RP	1.59			3/4
1/2	3/8	-810-1-6RP	1.79	0.90	0.31	7/8
	1/2	-810-1-8RP	1.87			1 1/16
3/4	1/2	-1210-1-8RP	1.92	0.96	0.47	1 1/16
	3/4	-1210-1-12RP	2.05			1 5/16
1	1	-1610-1-16RP	2.35	1.23	0.78	1 5/8

① 尺寸 E 是最小公称孔口。这些接头在管螺纹/直螺纹端可能会有更大的孔口。

### 适用于热电偶, 汲取管和热交换三通穿孔接头

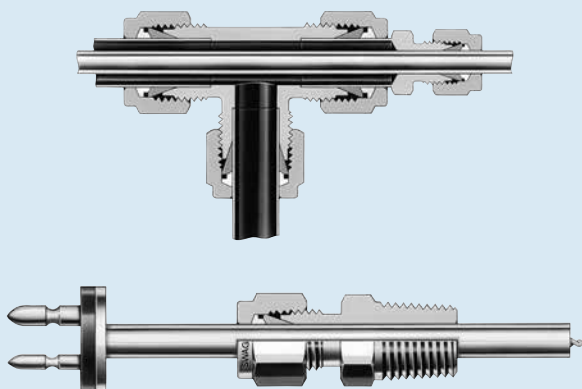

世伟洛克穿孔外螺纹连接可应用于热电偶或汲取管。大部分外螺纹连接都可用穿孔接头, 但管螺纹端相对于卡套管接头端较小的外螺纹连接不能实现穿孔, 例-600-1-2或-8M0-1-2RT。

世伟洛克穿孔变径接头和标准的世伟洛克三通可用于形成一个热交换三通。

如要订购穿孔接头, 应在订购号后面加 BT。

例: SS-400-1-4BT

穿孔接头的压力等级较低。

通常说, 我们需要将卡套管的允许工作压力 (如卡套管数据表 (MS-01-107) 所示) 乘以列于右侧表格内的系数。

卡套管 外径	ISO 螺纹 尺寸 in.	基本 订购号	尺寸			
			A	D	E <sup>①</sup>	F
尺寸, mm						
3	1/8	-3M0-1-2RP	33.3	12.9	2.4	14
	1/4	-3M0-1-4RP	38.1			19
4	1/8	-4M0-1-2RP	34.0	13.7	2.4	14
6	1/8	-6M0-1-2RP	35.6	15.3	4.0	14
	1/4	-6M0-1-4RP	40.4			19
	3/8	-6M0-1-6RP	41.2			22
	1/2	-6M0-1-8RP	43.2			27
8	1/8	-8M0-1-2RP	36.5	16.2	4.0	15
	1/4	-8M0-1-4RP	41.3			19
	3/8	-8M0-1-6RP	41.9			22
	1/2	-8M0-1-8RP	44.1			27
10	1/4	-10M0-1-4RP	42.2	17.2	5.9	19
	3/8	-10M0-1-6RP	42.9			22
	1/2	-10M0-1-8RP	45.0			27
12	1/4	-12M0-1-4RP	45.4	22.8	5.9	22
	3/8	-12M0-1-6RP	45.4			22
	1/2	-12M0-1-8RP	47.5			27
	3/4	-12M0-1-12RP	52.1			35
15	1/2	-15M0-1-8RP	47.5	24.4	11.9	27
16	3/8	-16M0-1-6RP	45.4	24.4	7.9	24
	1/2	-16M0-1-8RP	47.5			27
18	1/2	-18M0-1-8RP	49.0	24.4	11.9	27
	3/4	-18M0-1-12RP	52.3			35
20	1/2	-20M0-1-8RP	50.5	26.0	11.9	30
	3/4	-20M0-1-12RP	52.5			35
22	3/4	-22M0-1-12RP	52.8	26.0	15.9	35
	1	-22M0-1-16RP	54.5			41
25	3/4	-25M0-1-12RP	57.8	31.3	15.9	35
	1	-25M0-1-16RP	59.8			41
28	1	-28M0-1-16RP	69.8	36.6	19.8	41
	1 1/4	-28M0-1-20RP	72.9			50
	1	B-28M0-1-16RP	72.5			41
	1 1/4	B-28M0-1-20RP	77.1	31.6	24.6	54
30	1 1/4	-30M0-1-20RP	76.8	39.6	26.2	50
32	1 1/4	-32M0-1-20RP	79.2	42.0	28.6	50
38	1 1/2	-38M0-1-24RP	92.1	49.4	31.8	55

① 尺寸 E 是最小公称孔口。这些接头在管螺纹/直螺纹端可能会有更大的孔口。

### 压力等级系数减少

尺寸 (in.)	尺寸 (mm)	系数
最大 1/2 in.	最大 12 mm	0.75
超过 1/2 in. 到 3/4 in.	超过 12 mm 到 18 mm	0.50
超过 3/4 in.	超过 18 mm	0.25

请参阅从第 63 页开始的安装说明。



直通接头

外螺纹连接

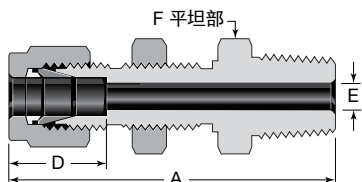

穿板 NPT

卡套管 外径	NPT 尺寸 in.	基本 订购号	尺寸					
			A	D	E <sup>①</sup>	F	面板孔 尺寸	最大 面板厚度
尺寸, in.								
1/8	1/8	-200-11-2	1.83	0.50	0.09	1/2	21/64	0.50
1/4	1/8	-400-11-2	1.95	0.60	0.19	5/8	29/64	0.40
	1/4	-400-11-4	2.13					
3/8	1/4	-600-11-4	2.26	0.66	0.28	3/4	37/64	0.44
	3/8	-600-11-6	2.26					
	1/2	-600-11-8	2.51					
1/2	3/8	-810-11-6	2.49	0.90	0.38 0.41	15/16	49/64	0.50
	1/2	-810-11-8	2.71					
3/4	3/4	-1210-11-12	3.00	0.96	0.62	1 3/16	1 1/64	0.66
1	1	-1610-11-16	3.67	1.23	0.88	1 5/8	1 21/64	0.75
尺寸, mm								
6	1/8	-6M0-11-2	49.5	15.3	4.8	16	11.5	10.2
	1/4	-6M0-11-4	53.6					
12	1/2	-12M0-11-8	68.8	22.8	9.5	24	19.5	12.7

① 尺寸 E 是最小公称孔口。这些接头在管螺纹/直螺纹端可能会有更大的孔口。

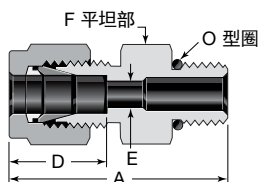

转接至 SAE J1926/1 和 ISO 11926-1 直螺纹凸台。

SAE/MS 直螺纹 (ST)

卡套管 外径	SAE/MS 螺纹 尺寸	基本 订购号	尺寸			
			A	D	E <sup>①</sup>	F
尺寸, in.						
1/8	5/16-24	-200-1-2ST	1.18	0.50	0.09	7/16
	7/16-20	-200-1-4ST	1.24			9/16
	9/16-18	-200-1-6ST	1.31			11/16
1/4	5/16-24	-400-1-2ST	1.27	0.60	0.09	1/2
	7/16-20	-400-1-4ST	1.34			9/16
	9/16-18	-400-1-6ST	1.40			11/16
	3/4-16	-400-1-8ST	1.48			7/8
	7/8-14	-400-1-10ST	1.60			1
5/16	1/2-20	-500-1-5ST	1.37	0.64	0.25	5/8
3/8	7/16-20	-600-1-4ST	1.40	0.66	0.18	5/8
	9/16-18	-600-1-6ST	1.46			11/16
	3/4-16	-600-1-8ST	1.54			7/8
	7/8-14	-600-1-10ST	1.66			1
1/2	9/16-18	-810-1-6ST	1.54	0.90	0.28	13/16
	3/4-16	-810-1-8ST	1.65			7/8
	7/8-14	-810-1-10ST	1.77			1
	1 1/16-12	-810-1-12ST	1.93			1 1/4
5/8	3/4-16	-1010-1-8ST	1.65	0.96	0.42	15/16
	7/8-14	-1010-1-10ST	1.78			1
3/4	3/4-16	-1210-1-8ST	1.81	0.96	0.42	1 1/16
	1 1/16-12	-1210-1-12ST	1.93			1 1/4
	1 5/16-12	-1210-1-16ST	1.96			1 1/2
7/8	1 3/16-12	-1410-1-14ST	1.93	1.02	0.72	1 3/8
1	1 1/16-12	-1610-1-12ST	2.10	1.23	0.66	1 3/8
	1 5/16-12	-1610-1-16ST	2.14			1 1/2
1 1/4	1 5/8-12	-2000-1-20ST	2.69	1.62	1.09	1 7/8
1 1/2	1 7/8-12	-2400-1-24ST	3.06	1.97	1.34	2 1/8
2	2 1/2-12	-3200-1-32ST	4.00	2.66	1.81	2 3/4

① 尺寸 E 是最小公称孔口。这些接头在管螺纹/直螺纹端可能会有更大的孔口。

卡套管 外径	SAE/MS 螺纹 尺寸	基本 订购号	尺寸			
			A	D	E <sup>①</sup>	F
尺寸, mm						
6	9/16-18	-6M0-1-6ST	35.6	15.3	4.8	18
10	9/16-18	-10M0-1-6ST	37.3	17.2	7.1	18
	3/4-16	-10M0-1-8ST	39.4			22
12	7/16-20	-12M0-1-4ST	40.6	22.8	5.2	22
	9/16-18	-12M0-1-6ST	39.9			7.1
	3/4-16	-12M0-1-8ST	41.9			9.5

① 尺寸 E 是最小公称孔口。这些接头在管螺纹/直螺纹端可能会有更大的孔口。

长 SAE/MS 直螺纹 (ST)

卡套管 外径	SAE/MS 螺纹 尺寸	基本 订购号	尺寸			
			A	D	E <sup>①</sup>	F
尺寸, in.						
1/4	7/16-20	-400-1L-4ST	2.26	0.60	0.19	9/16
1/2	3/4-16	-810-1L-8ST	3.01	0.90	0.41	7/8

① 尺寸 E 是最小公称孔口。这些接头在管螺纹/直螺纹端可能会有更大的孔口。

针对用在ECE-R110应用中的ST接头和ST可定位接头, 请在订货型号后添加O型圈后缀DE, 例如: SS-600-1-6STDE。

请参阅从第 63 页开始的安装说明。

## 直通接头

### 外螺纹连接

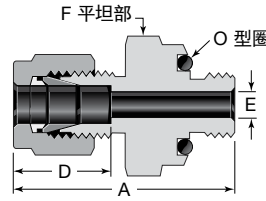
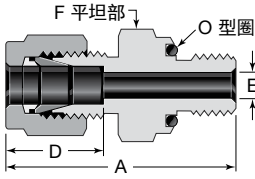

### O 型圈密封 (SAE/MS 直螺纹)

卡套管 外径	SAE/MS 螺纹 尺寸	基本 订购号	尺寸			
			A	D	E <sup>①</sup>	F
尺寸, in.						
1/16	5/16-24	-100-1-OR	1.05	0.34	0.05	9/16
1/8	5/16-24	-200-1-OR	1.29	0.50	0.09	9/16
3/16	3/8-24	-300-1-OR	1.35	0.54	0.12	5/8
1/4	7/16-20	-400-1-OR	1.51	0.60	0.19	3/4
5/16	1/2-20	-500-1-OR	1.60	0.64	0.25	7/8
3/8	9/16-18	-600-1-OR	1.67	0.66	0.28	15/16
1/2	3/4-16	-810-1-OR	1.81	0.90	0.41	1 1/8
3/4	1 1/16-12	-1210-1-OR	2.06	0.96	0.62	1 1/2
1	1 5/16-12	-1610-1-OR	2.29	1.23	0.88	1 3/4

① 尺寸 E 是最小公称孔口。这些接头在管螺纹/直螺纹端可能会有更大的孔口。

### O 型圈密封 (NPT)

卡套管 外径	NPT 尺寸	基本 订购号	尺寸			
			A	D	E <sup>①</sup>	F
尺寸, in.						
1/8	1/8	-200-1-2-OR	1.29	0.50	0.09	3/4
1/4	1/8	-400-1-2-OR	1.38	0.60	0.19	3/4
	1/4	-400-1-4-OR	1.51			15/16
3/8	1/4	-600-1-4-OR	1.57	0.66	0.28	15/16
	3/8	-600-1-6-OR	1.63			1 1/8
	1/2	-600-1-8-OR	1.85			1 5/16
1/2	1/2	-810-1-8-OR	1.96	0.90	0.41	1 5/16

① 尺寸 E 是最小公称孔口。这些接头在管螺纹/直螺纹端可能会有更大的孔口。

### O 型圈密封接头的安装尺寸

图 1 是使用凸起表面的情况。其最小直径实现了在 O 型圈密封直径外部的金属至金属接触，以防止 O 型圈挤出。

图 2 是使用凹孔的情况。凹孔使得 O 型圈密封接头的圆形肩部可以嵌入凹孔内。

图 3 也是使用凹孔的情况。该凹孔使得 O 型圈密封接头的六角部分可以嵌入凹孔内。

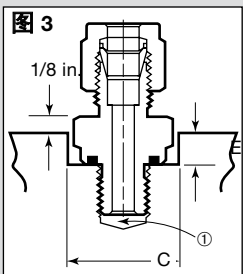
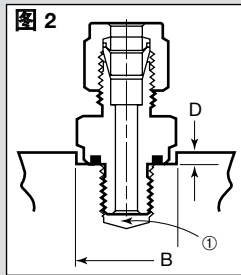
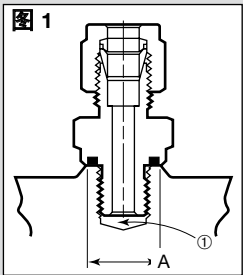

① 全螺纹时的容许间隙。

SAE/MS 螺纹 尺寸	NPT 尺寸	A 最小 直径	B 最小 直径	C 最小 直径	D 最大 深度	E 最大 深度	
尺寸, in.							
5/16-24	—	0.50	0.59	0.66	0.09	0.16	
5/16-24						0.22	
—	1/8	0.69	0.78	0.88	0.16	0.28	
3/8-24	—	0.56	0.66	0.75	0.09	0.22	
7/16-20	—	0.69	0.78	0.88	0.16	0.28	
—	1/8						
—	1/4	0.87	0.97	1.09		0.31	
1/2-20	—	0.75	0.91	1.03			
9/16-18	—	0.81	0.97	1.09			
—	1/4	0.87					
—	3/8	1.00	1.16	1.31		0.34	
—	1/2	1.22	1.34	1.53		0.22	0.44
3/4-16	—	1.00	1.16	1.31		0.16	0.34
—	1/2	1.22	1.34	1.53		0.22	0.44
1 1/16-12	—	1.41	1.53	1.75	0.50		
1 5/16-12	—	1.69	1.78	2.03	0.56		

请参阅从第 63 页开始的安装说明。

## 直通过头

## 外螺纹连接

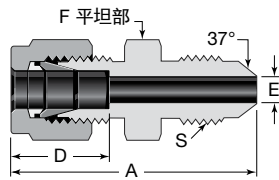

## AN 接头

卡套管 外径	AN 卡套管 扩口 尺寸	基本 订购号	尺寸				
			A	D	E <sup>①</sup>	F	S
尺寸, in.							
1/16	1/8	-100-6-2AN	1.07	0.34	0.05	7/16	5/16-24UNJF-3
1/8	1/8	-200-6-2AN	1.27	0.50	0.06	7/16	5/16-24UNJF-3
	1/4	-200-6-4AN	1.38		0.09	1/2	7/16-20UNJF-3
1/4	1/4	-400-6-4AN	1.48	0.60	0.17	1/2	7/16-20UNJF-3
5/16	5/16	-500-6-5AN	1.51	0.64	0.23	9/16	1/2-20UNJF-3
3/8	1/4	-600-6-4AN	1.56	0.66	0.17	5/8	7/16-20UNJF-3
	3/8	-600-6-6AN			0.28		9/16-18UNJF-3
1/2	1/2	-810-6-8AN	1.81	0.90	0.39	13/16	3/4-16UNJF-3
3/4	3/4	-1210-6-12AN	2.10	0.96	0.61	1 1/8	1 1/16-12UNJ-3
1	1	-1610-6-16AN	2.42	1.23	0.84	1 3/8	1 5/16-12UNJ-3

① 尺寸 E 是最小公称孔口。这些接头在管螺纹/直螺纹端可能会有更大的孔口。

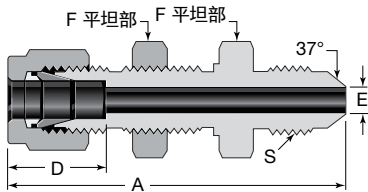

## AN 穿板接头

卡套管 外径	AN 卡套管 扩口 尺寸	基本 订购号	尺寸						
			A	D	E	F	S	面板孔 尺寸	最大 面板厚度
尺寸, in.									
1/4	1/4	-400-61-4AN	2.12	0.60	0.17	5/8	7/16-20UNJF-3	29/64	0.40
3/8	3/8	-600-61-6AN	2.25	0.66	0.28	3/4	9/16-18UNJF-3	37/64	0.44
1/2	1/2	-810-61-8AN	2.59	0.90	0.39	15/16	3/4-16UNJF-3	49/64	0.50
3/4	3/4	-1210-61-12AN	3.11	0.96	0.61	1 3/16	1 1/16-12UNJ-3	1 1/64	0.66
1	1	-1610-61-16AN	3.64	1.23	0.84	1 5/8	1 5/16-12UNJ-3	1 21/64	0.75

请参阅从第 63 页开始的安装说明。

## 直通接头

### 外螺纹连接

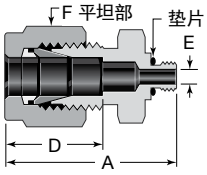

### 10-32 螺纹

卡套管 外径	基本 订购号	尺寸			
		A	D	E <sup>①</sup>	F
尺寸, in.					
1/8	-200-1-0157	0.95	0.50	0.09	7/16
1/4	-400-1-0256	1.08	0.60		9/16

① 尺寸 E 是最小公称孔口。这些接头在管螺纹/直螺纹端可能会有更大的孔口。

### M5 × 0.8 螺纹

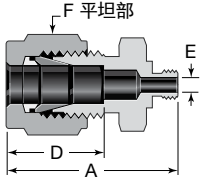

卡套管 外径	基本 订购号	尺寸			
		A	D	E <sup>①</sup>	F
尺寸, mm					
6	-6M0-1-0046	29.2	15.3	2.0	14

① 尺寸 E 是最小公称孔口。这些接头在管螺纹/直螺纹端可能会有更大的孔口。

### 公制螺纹 (RS)

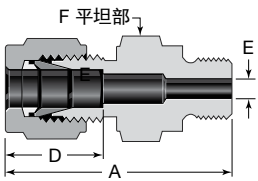

卡套管 外径	基本 订购号	尺寸			
		A	D	E <sup>①</sup>	F
尺寸, mm					
6	-6M0-1-M10X1.0RS	36.3	15.3	3.2	14
	-6M0-1-M12X1.0RS	40.4		4.8	
12	-12M0-1-M16X1.5RS	45.5	22.8	9.5	22

① 尺寸 E 是最小公称孔口。这些接头在管螺纹/直螺纹端可能会有更大的孔口。

### 焊接连接

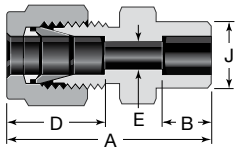

### 卡套管承插焊

卡套管 外径	承插焊 尺寸	基本 订购号	尺寸				
			A	B	D	E	J
尺寸, in.							
1/8	1/8	-200-6-2W	1.14	0.10	0.50	0.09	0.29
1/4	1/4	-400-6-4W	1.32	0.28	0.60	0.19	0.48
3/8	3/8	-600-6-6W	1.48	0.31	0.66	0.28	0.60
1/2	1/2	-810-6-8W	1.62	0.38	0.90	0.41	0.73
3/4	3/4	-1210-6-12W	1.71	0.44	0.96	0.62	1.04
1	1	-1610-6-16W	2.07	0.62	1.23	0.88	1.36

请参阅从第 63 页开始的安装说明。

## 直通接头

## 焊接连接

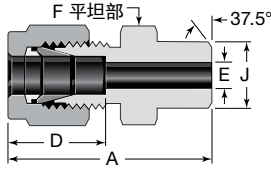

卡套管接头

## 公称管外焊 (英制)

卡套管 外径	公称管 焊接 尺寸	基本 订购号	尺寸				
			A	D	E <sup>①</sup>	F	J
尺寸, in.							
1/8	1/8	-200-1-2W	1.20	0.50	0.09	7/16	0.405
3/16	1/8	-300-1-2W	1.23	0.54	0.12	7/16	0.405
1/4	1/8	-400-1-2W	1.29	0.60	0.19	1/2	0.405
	1/4	-400-1-4W	1.49			9/16	0.540
5/16	1/8	-500-1-2W	1.34	0.64	0.21	9/16	0.405
	1/4	-500-1-4W	1.52				
3/8	1/4	-600-1-4W	1.57	0.66	0.28	5/8	0.540
	3/8	-600-1-6W	1.57			11/16	0.675
	1/2	-600-1-8W	1.82			7/8	0.840
	3/4	-600-1-12W	1.88			1 1/8	1.050
1/2	3/8	-810-1-6W	1.71	0.90	0.41	13/16	0.675
	1/2	-810-1-8W	1.93			7/8	0.840
	3/4	-810-1-12W	1.99			1 1/16	1.050
	1	-810-1-16W	2.25			1 3/8	1.315
5/8	1/2	-1010-1-8W	1.93	0.96	0.50	15/16	0.840
3/4	1/2	-1210-1-8W	1.99	0.96	0.55	1 1/16	0.840
	3/4	-1210-1-12W			0.62		
1	1	-1610-1-16W	2.45	1.23	0.88	1 3/8	1.315
1 1/4	1 1/4	-2000-1-20W	3.04	1.62	1.09	1 3/4	1.660
1 1/2	1 1/2	-2400-1-24W	3.50	1.97	1.34	2 1/8	1.900
2	2	-3200-1-32W	4.47	2.66	1.81	2 3/4	2.375

① 尺寸 E 是最小公称孔口。这些接头在焊接端可能会有更大的孔口。焊接端的壁厚基于规格 80 的公称管。

## 公称管外焊 (公制到英制)

卡套管 外径	公称管 焊接 尺寸 in.	基本 订购号	尺寸						
			A	D	E <sup>①</sup>	F	F, in. <sup>②</sup>	J	
尺寸, mm									
3	1/8	-3M0-1-2W	30.5	12.9	2.4	12	1/2	10.3	
4	1/8	-4M0-1-2W	31.2	13.7	2.4	12	1/2	10.3	
6	1/8	-6M0-1-2W	32.8	15.3	4.8	14	1/2	10.3	
	1/4	-6M0-1-4W	37.9				9/16	13.7	
8	1/8	-8M0-1-2W	34.2	16.2	5.4	15	9/16	10.3	
	1/4	-8M0-1-4W	38.7				15	9/16	13.7
	1/2	-8M0-1-8W	45.6				22	7/8	21.3
10	1/4	-10M0-1-4W	40.9	17.2	7.5	18	11/16	13.7	
	3/8	-10M0-1-6W	40.9				18	11/16	17.1
	1/2	-10M0-1-8W	46.5				22	7/8	21.3
12	1/4	-12M0-1-4W	43.4	22.8	7.5	22	13/16	13.7	
	3/8	-12M0-1-6W	43.4				13/16	17.1	
	1/2	-12M0-1-8W	49.0				22	7/8	21.3
	3/4	-12M0-1-12W	50.5				27	1 1/16	26.7
14	3/8	-14M0-1-6W	44.1	24.4	10.7	24	15/16	17.1	
15	1/2	-15M0-1-8W	49.0	24.4	11.9	24	15/16	21.3	
16	1/2	-16M0-1-8W	49.0	24.4	12.7	24	15/16	21.3	
18	1/2	-18M0-1-8W	50.5	24.4	13.9	27	1 1/16	21.3	
30	1 1/4	-30M0-1-20W	77.2	39.6	26.2	46	46 mm	42.2	
32	1 1/4	-32M0-1-20W	79.6	42.0	28.6	46	46 mm	42.2	
38	1 1/2	-38M0-1-24W	91.6	49.4	33.7	55	55 mm	48.3	

① 尺寸 E 是最小公称孔口。这些接头在焊接端可能会有更大的孔口。焊接端的壁厚基于规格 80 的公称管。

② 该尺寸适用于钢质和铝质接头。

请参阅从第 63 页开始的安装说明。

## 直通接头

### 内螺纹连接

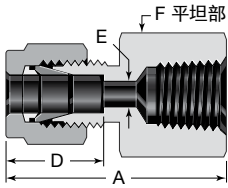

### NPT

卡套管 外径	NPT 尺寸	基本 订购号	尺寸			
			A	D	E	F
尺寸, in.						
1/16	1/16	-100-7-1	0.93	0.34	0.05	7/16
	1/8	-100-7-2	0.96			9/16
1/8	1/8	-200-7-2	1.13	0.50	0.09	9/16
	1/4	-200-7-4	1.32			3/4
3/16	1/8	-300-7-2	1.17	0.54	0.12	9/16
1/4	1/8	-400-7-2	1.23	0.60	0.19	9/16
	1/4	-400-7-4	1.41			3/4
	3/8	-400-7-6	1.48			7/8
	1/2	-400-7-8	1.67			1 1/16
5/16	1/8	-500-7-2	1.26	0.64	0.25	9/16
	1/4	-500-7-4	1.45			3/4
3/8	1/8	-600-7-2	1.29	0.66	0.28	5/8
	1/4	-600-7-4	1.48			3/4
	3/8	-600-7-6	1.54			7/8
	1/2	-600-7-8	1.73			1 1/16
	3/4	-600-7-12	1.88			1 5/16
1/2	1/4	-810-7-4	1.59	0.90	0.41	13/16
	3/8	-810-7-6	1.65			7/8
	1/2	-810-7-8	1.84			1 1/16
	3/4	-810-7-12	1.90			1 5/16
5/8	3/8	-1010-7-6	1.65	0.96	0.50	15/16
	1/2	-1010-7-8	1.84			1 1/16
	3/4	-1010-7-12	1.90			1 5/16
3/4	1/2	-1210-7-8	1.84	0.96	0.62	1 1/16
	3/4	-1210-7-12	1.90			1 5/16
7/8	3/4	-1410-7-12	1.96	1.02	0.72	1 5/16
1	3/4	-1610-7-12	2.10	1.23	0.88	1 3/8
	1	-1610-7-16	2.45			1 5/8
1 1/4	1 1/4	-2000-7-20	2.94	1.62	1.09	2 1/8
1 1/2	1 1/2	-2400-7-24	3.28	1.97	1.34	2 3/8
2	2	-3200-7-32	4.00	2.66	1.81	2 7/8

卡套管 外径	NPT 尺寸 in.	基本 订购号	尺寸			
			A	D	E	F
尺寸, mm						
3	1/8	-3M0-7-2	28.7	12.9	2.4	14
	1/4	-3M0-7-4	33.5			19
4	1/8	-4M0-7-2	29.7	13.7	2.4	14
6	1/8	-6M0-7-2	31.3	15.3	4.8	14
	1/4	-6M0-7-4	35.8			19
	3/8	-6M0-7-6	37.6			22
	1/2	-6M0-7-8	42.5			27
8	1/8	-8M0-7-2	32.1	16.2	6.4	15
	1/4	-8M0-7-4	37.0			19
	3/8	-8M0-7-6	38.5			22
	1/2	-8M0-7-8	43.3			27
10	1/4	-10M0-7-4	37.8	17.2	7.9	19
	3/8	-10M0-7-6	39.4			22
	1/2	-10M0-7-8	44.2			27
12	1/4	-12M0-7-4	40.3	22.8	9.5	22
	3/8	-12M0-7-6	41.9			22
	1/2	-12M0-7-8	46.7			27
15	1/2	-15M0-7-8	46.7	24.4	11.9	27
16	1/2	-16M0-7-8	46.9	24.4	12.7	27
20	1/2	-20M0-7-8	47.9	26.0	15.9	30
	3/4	-20M0-7-12	49.7			35
22	3/4	-22M0-7-12	49.7	26.0	18.3	35
	1	-22M0-7-16	57.9			41
25	3/4	-25M0-7-12	53.4	31.3	21.8	35
	1	-25M0-7-16	62.3			41

卡  
管  
接  
头

请参阅从第 63 页开始的安装说明。

直通接头

内螺纹连接

卡套管接头

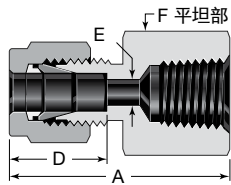

螺纹规格请参见第 P 9 页。

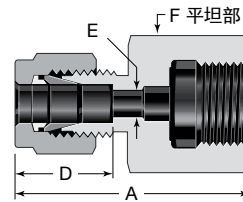

ISO/BSP 平行螺纹 (RJ)  
接头仅有不锈钢材质。  
螺纹规格请参见第 P 9 页。

ISO/BSP 锥形螺纹 (RT)

卡套管 外径	ISO 螺纹 尺寸 in.	基本 订购号	尺寸			
			A	D	E	F
尺寸, in.						
1/8	1/8	-200-7-2RT	1.13	0.50	0.09	9/16
1/4	1/8	-400-7-2RT	1.23	0.60	0.19	9/16
	1/4	-400-7-4RT	1.41			3/4
	3/8	-400-7-6RT	1.48			7/8
	1/2	-400-7-8RT	1.67			1 1/16
3/8	1/4	-600-7-4RT	1.48	0.66	0.28	3/4
	3/8	-600-7-6RT	1.54			7/8
	1/2	-600-7-8RT	1.73			1 1/16
1/2	1/4	-810-7-4RT	1.59	0.90	0.41	13/16
	3/8	-810-7-6RT	1.65			7/8
	1/2	-810-7-8RT	1.84			1 1/16
尺寸, mm						
3	1/8	-3M0-7-2RT	28.7	12.9	2.4	14
6	1/8	-6M0-7-2RT	31.3	15.3	4.8	14
	1/4	-6M0-7-4RT	35.8			19
	3/8	-6M0-7-6RT	37.6			22
	1/2	-6M0-7-8RT	42.5			27
8	1/8	-8M0-7-2RT	32.1	16.2	6.4	15
	1/4	-8M0-7-4RT	37.0			19
	3/8	-8M0-7-6RT	38.5			22
	1/2	-8M0-7-8RT	43.3			27
10	1/8	-10M0-7-2RT	33.0	17.2	7.9	18
	1/4	-10M0-7-4RT	37.8			19
	3/8	-10M0-7-6RT	39.4			22
	1/2	-10M0-7-8RT	44.2			27
12	1/8	-12M0-7-2RT	35.5	22.8	8.3	22
	1/4	-12M0-7-4RT	40.3			9.5
	3/8	-12M0-7-6RT	41.9			9.5
	1/2	-12M0-7-8RT	46.7			9.5
	3/4	-12M0-7-12RT	49.0			9.5
15	3/8	-15M0-7-6RT	41.9	24.4	11.9	24
	1/2	-15M0-7-8RT	46.7			27
20	1/2	-20M0-7-8RT	47.9	26.0	15.9	30
	3/4	-20M0-7-12RT	49.7			35
22	3/4	-22M0-7-12RT	49.7	26.0	18.3	35
	1	-22M0-7-16RT	57.9			41
	1	-25M0-7-16RT	62.3			41

ISO/BSP 平行螺纹 (RJ)

卡套管 外径	ISO 螺纹 尺寸 in.	订购号	尺寸			
			A	D	E	F
尺寸, in.						
1/4	1/4	SS-400-7-4RJ	1.48	0.60	0.18	3/4
	3/8	SS-400-7-6RJ	1.48		0.19	15/16
	1/2	SS-400-7-8RJ	1.71		0.19	1 1/16
5/16	1/4	SS-500-7-4RJ	1.51	0.64	0.22	3/4
	1/2	SS-500-7-8RJ	1.61		0.28	1 1/16
3/8	1/4	SS-600-7-4RJ	1.54	0.66	0.22	3/4
	3/8	SS-600-7-6RJ	1.52		0.26	15/16
	1/2	SS-600-7-8RJ	1.65		0.28	1 1/16
1/2	1/4	SS-810-7-4RJ	1.65	0.90	0.22	13/16
	3/8	SS-810-7-6RJ	1.75		0.26	15/16
	1/2	SS-810-7-8RJ	1.90		0.28	1 1/16
尺寸, mm						
6	1/4	SS-6M0-7-4RJ	37.6	15.3	4.8	19
	3/8	SS-6M0-7-6RJ	37.6			24
	1/2	SS-6M0-7-8RJ	43.5			27
8	1/4	SS-8M0-7-4RJ	38.5	16.2	5.5	19
	3/8	SS-8M0-7-6RJ	36.2			6.5
	1/2	SS-8M0-7-8RJ	41.0			7.0
10	1/4	SS-10M0-7-4RJ	39.4	17.2	5.5	19
	3/8	SS-10M0-7-6RJ	38.8			6.5
	1/2	SS-10M0-7-8RJ	42.1			7.0
12	1/4	SS-12M0-7-4RJ	41.9	22.8	5.5	22
	3/8	SS-12M0-7-6RJ	44.4			6.5
	1/2	SS-12M0-7-8RJ	48.2			7.0

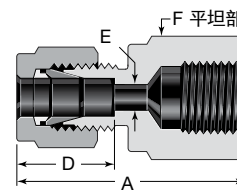

螺纹规格请参见第 P 9 页。

ISO/BSP 平行螺纹 (RP)

卡套管 外径	ISO 螺纹 尺寸 in.	基本 订购号	尺寸			
			A	D	E	F
尺寸, mm						
6	1/8	-6M0-7-2RP	33.5	15.3	4.8	14
	1/4	-6M0-7-4RP	39.4			19
22	3/4	-22M0-7-12RP	53.3	26.0	18.3	35
25	1	-25M0-7-16RP	63.9	26.5	21.8	40

请参阅从第 63 页开始的安装说明。

## 直通接头

## 内螺纹连接

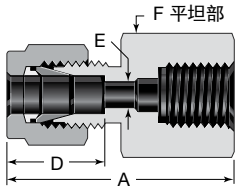

螺纹规格请参见第 P 9 页。  
 现可提供 ISO/BSP 平行垫片。  
 请参见第 P 55 页。

## ISO/BSP 平行螺纹 (RG, 压力表)

卡套管 外径	ISO 螺纹 尺寸 in.	基本 订购号	尺寸			
			A	D	E	F
尺寸, in.						
1/8	1/4	-200-7-4RG	1.39	0.59	0.09	3/4
1/4	1/8	-400-7-2RG	1.26	0.60	0.18	9/16
	1/4	-400-7-4RG	1.48		0.19	3/4
	3/8	-400-7-6RG	1.48		0.19	15/16
	1/2	-400-7-8RG	1.71		0.19	1 1/16
5/16	1/4	-500-7-4RG	1.51	0.64	0.22	3/4
	1/2	-500-7-8RG	1.61		0.28	1 1/16
3/8	1/4	-600-7-4RG	1.54	0.66	0.22	3/4
	3/8	-600-7-6RG	1.52		0.26	15/16
	1/2	-600-7-8RG	1.65		0.28	1 1/16
1/2	3/8	-810-7-6RG	1.75	0.90	0.26	15/16
	1/2	-810-7-8RG	1.90		0.28	1 1/16
尺寸, mm						
3	1/4	-3M0-7-4RG	35.3	12.9	2.4	19
6	1/8	-6M0-7-2RG	32.0	15.3	4.5	14
	1/4	-6M0-7-4RG	37.6		4.8	19
	3/8	-6M0-7-6RG	37.6		4.8	24
	1/2	-6M0-7-8RG	43.5		4.8	27
8	1/4	-8M0-7-4RG	38.5	16.2	5.5	19
	3/8	-8M0-7-6RG	36.2		6.5	24
	1/2	-8M0-7-8RG	41.0		7.0	27
10	1/4	-10M0-7-4RG	39.4	17.2	5.5	19
	3/8	-10M0-7-6RG	38.8		6.5	24
	1/2	-10M0-7-8RG	42.1		7.0	27
12	1/4	-12M0-7-4RG	41.9	22.8	5.5	22
	3/8	-12M0-7-6RG	44.4		6.5	24
	1/2	-12M0-7-8RG	48.2		7.0	27
20	1/2	-20M0-7-8RG	54.3	26.0	7.0	30
22	1/2	-22M0-7-8RG	54.3	26.0	7.0	30

## 穿板 NPT

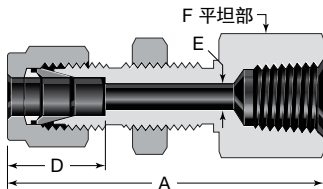

卡套管 外径	NPT 尺寸 in.	基本 订购号	尺寸					
			A	D	E	F	面板孔 尺寸	最大 面板厚度
尺寸, in.								
1/8	1/8	-200-71-2	1.76	0.50	0.09	9/16	21/64	0.50
1/4	1/8	-400-71-2	1.85	0.60	0.19	5/8	29/64	0.40
	1/4	-400-71-4	2.04			3/4		
3/8	1/4	-600-71-4	2.17	0.66	0.28	3/4	37/64	0.44
1/2	3/8	-810-71-6	2.43	0.90	0.41	15/16	49/64	0.50
	1/2	-810-71-8	2.62			1 1/16		
尺寸, mm								
6	1/4	-6M0-71-4	51.8	15.3	4.8	19	11.5	10.2
12	1/2	-12M0-71-8	66.5	22.8	9.5	27	19.5	12.7

请参阅从第 63 页开始的安装说明。



直通接头

变径接头

卡套管接头

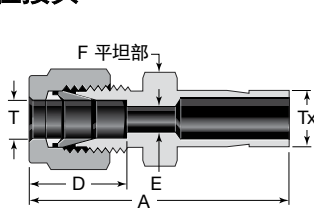

1 in. 及以下

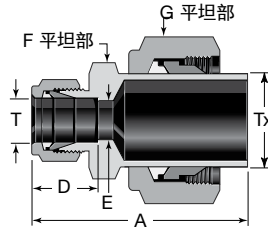

1 in. 以上

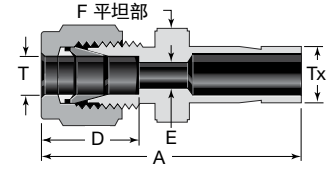

25 mm 及以下

变径接头 (英制)

卡套管外径		基本 订购号	尺寸				
T	Tx		A	D	E	F	G
尺寸, in.							
1/16	1/8 1/4	-100-R-2 -100-R-4	1.15 1.24	0.34	0.05	5/16	—
1/8	1/16	-200-R-1	1.14	0.50	0.03	7/16	—
	1/8	-200-R-2	1.32		0.08	7/16	
	3/16	-200-R-3	1.35		0.09	7/16	
	1/4	-200-R-4	1.42		0.09	7/16	
	3/8	-200-R-6	1.48		0.09	7/16	
3/16	1/8	-300-R-2	1.37	0.54	0.08	7/16	—
	1/4	-300-R-4	1.46		0.12	7/16	
1/4	1/8	-400-R-2	1.45	0.60	0.08	1/2	—
	3/16	-400-R-3	1.48		0.12	1/2	
	1/4	-400-R-4	1.54		0.17	1/2	
	5/16	-400-R-5	1.57		0.19	1/2	
	3/8	-400-R-6	1.60		0.19	1/2	
	1/2	-400-R-8	1.82		0.19	9/16	
	5/8	-400-R-10	1.89		0.19	11/16	
3/4	-400-R-12	1.88	0.19	13/16			
5/16	3/8	-500-R-6	1.65	0.64	0.25	9/16	—
	1/2	-500-R-8	1.87		0.25	9/16	
3/8	1/4	-600-R-4	1.63	0.66	0.17	5/8	—
	3/8	-600-R-6	1.70		0.27	5/8	
	1/2	-600-R-8	1.91		0.28	5/8	
	5/8	-600-R-10	1.98		0.28	11/16	
	3/4	-600-R-12	1.98		0.28	13/16	
1/2	1/4	-810-R-4	1.77	0.90	0.17	13/16	—
	3/8	-810-R-6	1.84		0.27	13/16	
	1/2	-810-R-8	2.06		0.37	13/16	
	5/8	-810-R-10	2.12		0.41	13/16	
	3/4	-810-R-12	2.12		0.41	13/16	
	1	-810-R-16	2.37		0.41	1 1/16	
5/8	3/4	-1010-R-12	2.15	0.96	0.50	15/16	—
	7/8	-1010-R-14	2.21		0.50	15/16	
	1	-1010-R-16	2.40		0.50	1 1/16	
3/4	1/2	-1210-R-8	2.15	0.96	0.37	1 1/16	—
	1	-1210-R-16	2.46		0.62	1 1/16	
1	1 1/4	-1610-R-20 <sup>①</sup>	3.17	1.23	0.88	1 3/8	1 7/8
	1 1/2	-1610-R-24 <sup>①</sup>	3.51		1 5/8	2 1/4	
	2	-1610-R-32 <sup>①</sup>	4.43		2 1/8	3	
1 1/4	1 1/2	-2000-R-24 <sup>①</sup>	4.10	1.62	1.09	1 3/4	2 1/4
	2	-2000-R-32 <sup>①</sup>	4.93		2 1/8	3	
1 1/2	2	-2400-R-32 <sup>①</sup>	5.17	1.97	1.34	2 1/8	3

① 配备有螺母和预装卡套。

变径接头 (公制)

卡套管外径		基本 订购号	尺寸			
T	Tx		A	D	E	F
尺寸, mm						
2	3	-2M0-R-3M	33.5	12.9	1.7	12
3	4	-3M0-R-4M	35.0	12.9	2.4	12
	6	-3M0-R-6M	36.1		2.4	12
	10	-3M0-R-10M	38.4		2.4	14
4	6	-4M0-R-6M	37.1	13.7	2.4	12
6	3	-6M0-R-3M	36.9	15.3	1.9	14
	8	-6M0-R-8M	39.9		4.8	14
	10	-6M0-R-10M	40.7		4.8	14
	12	-6M0-R-12M	46.3		4.8	14
8	18	-6M0-R-18M	49.6	4.8	22	
	6	-8M0-R-6M	40.3	16.2	4.1	15
	10	-8M0-R-10M	42.0		6.4	
	12	-8M0-R-12M	47.6		6.4	
10	6	-10M0-R-6M	42.4	17.2	4.1	18
	8	-10M0-R-8M	43.4		5.6	18
	12	-10M0-R-12M	49.8		7.9	18
	15	-10M0-R-15M	51.3		7.9	18
	18	-10M0-R-18M	51.3		7.9	22
	6	-12M0-R-6M	44.9		22.8	4.1
8	-12M0-R-8M	45.9	5.6	22		
10	-12M0-R-10M	46.7	7.1	22		
16	-12M0-R-16M	53.8	9.5	22		
18	-12M0-R-18M	53.8	9.5	22		
20	-12M0-R-20M	56.1	9.5	22		
22	-12M0-R-22M	56.1	9.5	24		
25	-12M0-R-25M	62.4	9.5	27		
14	12	-14M0-R-12M	53.0	24.4	8.8	24
15	12	-15M0-R-12M	53.0	24.4	8.8	24
16	12	-16M0-R-12M	53.0	24.4	8.8	24
18	12	-18M0-R-12M	54.6	24.4	8.8	27
	16	-18M0-R-16M	56.1		12.0	
	20	-18M0-R-20M	57.6		15.1	
	22	-18M0-R-22M	57.6		15.1	
	25	-18M0-R-25M	62.4		15.1	
20	16	-20M0-R-16M	57.9	26.0	12.0	30
	18	-20M0-R-18M	57.9		13.9	
	22	-20M0-R-22M	59.4		15.9	
	25	-20M0-R-25M	64.2		15.9	
22	18	-22M0-R-18M	57.9	26.0	13.9	30
	20	-22M0-R-20M	59.4		15.5	
	25	-22M0-R-25M	64.2		18.3	
25	18	-25M0-R-18M	63.1	31.3	13.9	35
	20	-25M0-R-20M	64.6		15.5	

请参阅从第 63 页开始的安装说明。

## 直通接头

### 变径接头

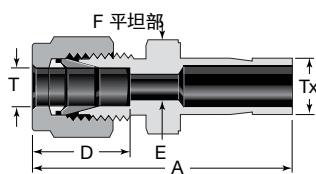
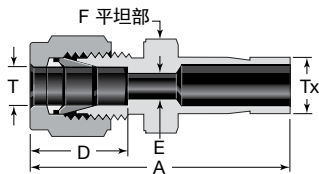

### 变径接头 (公制到英制)

卡套管外径		基本订购号	尺寸			
T	Tx, in.		A	D	E	F
尺寸, mm						
2	1/8	-2M0-R-2	33.5	12.9	1.7	12
3	1/8	-3M0-R-2	33.5	12.9	2.0	12
	1/4	-3M0-R-4	36.1		2.4	
4	1/4	-4M0-R-4	37.1	13.7	2.4	12
6	1/8	-6M0-R-2	36.9	15.3	2.0	14
	1/4	-6M0-R-4	39.2		4.4	
	5/16	-6M0-R-5	39.9		4.8	
	3/8	-6M0-R-6	40.7		4.8	
8	1/2	-6M0-R-8	46.3	4.8		
	1/4	-8M0-R-4	40.3	16.2	4.4	15
	3/8	-8M0-R-6	42.0		6.4	
1/2	-8M0-R-8	47.6	6.4			
10	3/8	-10M0-R-6	44.2	17.2	6.8	18
	1/2	-10M0-R-8	49.8		7.9	
12	1/2	-12M0-R-8	52.3	22.8	9.3	22
	3/4	-12M0-R-12	53.8		9.5	
18	3/4	-18M0-R-12	56.1	24.4	14.7	27
	1	-18M0-R-16	62.4		15.1	
25	1	-25M0-R-16	69.5	31.3	20.2	35

### 变径接头 (英制到公制)

卡套管外径		基本订购号	尺寸			
T	Tx, mm		A	D	E	F
尺寸, in.						
1/8	6	-200-R-6M	1.42	0.50	0.09	7/16

### 长变径接头

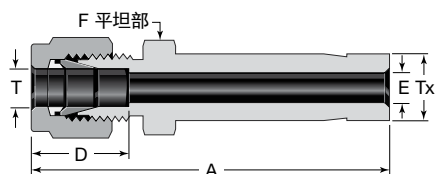

卡套管外径		基本订购号	尺寸			
T	Tx		A	D	E	F
尺寸, in.						
3/8	1/2	-600-RF-8	2.57	0.66	0.25	5/8

仅在世伟洛克内螺纹端接上使用长变径接头。

### 穿板变径接头

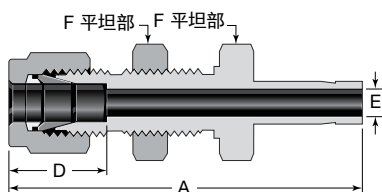

卡套管外径	基本订购号	尺寸					
		A	D	E	F	面板孔尺寸	最大面板厚度
尺寸, in.							
1/8	-200-R1-2	1.95	0.50	0.08	1/2	21/64	0.50
1/4	-400-R1-4	2.20	0.60	0.17	5/8	29/64	0.40
3/8	-600-R1-6	2.41	0.66	0.27	3/4	37/64	0.44
1/2	-810-R1-8	2.87	0.90	0.37	15/16	49/64	0.50
5/8	-1010-R1-10	2.96	0.96	0.47	1 1/16	57/64	0.50
3/4	-1210-R1-12	3.21	0.96	0.58	1 3/16	1 1/64	0.66
1	-1610-R1-16	3.95	1.23	0.80	1 5/8	1 21/64	0.75

请参阅从第 63 页开始的安装说明。

### 直通接头

#### 孔口连接

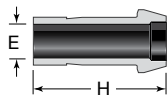

1 in./25 mm  
及以下

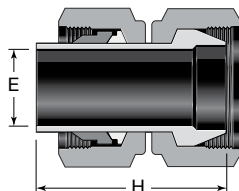

1 in./25mm 以上

#### 孔口连接

卡套管 外径	基本 订购号	尺寸	
		E	H
尺寸, in.			
1/16	-101-PC	0.03	0.54
1/8	-201-PC	0.08	0.88
1/4	-401-PC	0.17	0.98
5/16	-501-PC	0.22	1.02
3/8	-601-PC	0.27	1.05
1/2	-811-PC	0.37	1.43
5/8	-1011-PC	0.47	1.49
3/4	-1211-PC	0.58	1.49
1	-1611-PC	0.80	1.94
1 1/4	-2000-PC <sup>①</sup>	1.02	2.72
1 1/2	-2400-PC <sup>①</sup>	1.25	3.31
2	-3200-PC <sup>①</sup>	1.72	4.56

① 配备有螺母和预装卡套。

卡套管 外径	基本 订购号	尺寸	
		E	H
尺寸, mm			
3	-3M1-PC	1.9	22.2
6	-6M1-PC	4.1	25.0
8	-8M1-PC	5.6	26.0
10	-10M1-PC	7.1	27.1
12	-12M1-PC	8.8	36.2
15	-15M1-PC	11.2	37.8
16	-16M1-PC	12.0	37.8
18	-18M1-PC	13.9	37.8
20	-20M1-PC	15.5	39.4
25	-25M1-PC	19.9	49.3
28	B-28M1-PC	22.6	49.0
28	-28M0-PC <sup>①</sup>	22.5	63.5
30	-30M0-PC <sup>①</sup>	24.3	67.6
32	-32M0-PC <sup>①</sup>	26.5	69.7
38	-38M0-PC <sup>①</sup>	31.6	81.9

① 配备有螺母和预装卡套。

#### 变径孔口连接

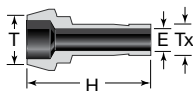

卡套管外径		基本 订购号	尺寸	
T	Tx		E	H
尺寸, in.				
1/8	1/16	-201-PC-1	0.03	0.72
1/4	1/16	-401-PC-1	0.03	0.75
	1/8	-401-PC-2	0.08	0.90
3/8	1/8	-601-PC-2	0.08	0.92
	1/4	-601-PC-4	0.17	1.00
1/2	1/4	-811-PC-4	0.17	1.17
	3/8	-811-PC-6	0.27	1.21
3/4	1/2	-1211-PC-8	0.37	1.49
	3/4	-1611-PC-8	0.37	1.69
1	1/2	-1611-PC-12	0.58	1.72
	3/4	-1611-PC-12	0.58	1.72

卡套管外径		基本 订购号	尺寸	
T	Tx		E	H
尺寸, mm				
6	3	-6M1-PC-3M	1.9	22.9
8	6	-8M1-PC-6M	4.1	25.4
10	6	-10M1-PC-6M	4.1	25.8
	8	-10M1-PC-8M	5.6	26.3
12	6	-12M1-PC-6M	4.1	29.6
	8	-12M1-PC-8M	5.6	30.1
	10	-12M1-PC-10M	7.1	30.6
16	12	-16M1-PC-12M	8.8	37.5
28	25	-28M1-PC-25M	19.8	56.5
32	25	-32M1-PC-25M	19.8	60.3
38	25	-38M1-PC-25M	19.8	65.8

请参阅从第 63 页开始的安装说明。

## 直通接头

### 管帽和堵塞

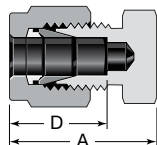

#### 管帽

卡套管 外径	基本 订购号	A	D
尺寸, in.			
1/16	-100-C	0.59	0.34
1/8	-200-C	0.79	0.50
3/16	-300-C	0.84	0.54
1/4	-400-C	0.92	0.60
5/16	-500-C	0.96	0.64
3/8	-600-C	1.01	0.66
1/2	-810-C	1.21	0.90
5/8	-1010-C	1.24	0.96
3/4	-1210-C	1.27	0.96
7/8	-1410-C	1.37	1.02
1	-1610-C	1.61	1.23
1 1/8	B-1810-C	1.61	1.23
1 1/4	-2000-C	2.10	1.62
1 1/2	-2400-C	2.54	1.97
2	-3200-C	3.41	2.66

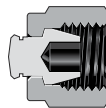

#### 堵塞

卡套管 外径	基本 订购号	A	D
尺寸, in.			
1/16	-100-P		
1/8	-200-P		
3/16	-300-P		
1/4	-400-P		
5/16	-500-P		
3/8	-600-P		
1/2	-810-P		
5/8	-1010-P		
3/4	-1210-P		
7/8	-1410-P		
1	-1610-P		
1 1/4	-2000-P		
1 1/2	-2400-P		
2	-3200-P		

卡套管 外径	基本 订购号	A	D
尺寸, mm			
2	-2M0-P	20.1	12.9
3	-3M0-P	20.1	12.9
4	-4M0-P	21.3	13.7
6	-6M0-P	23.1	15.3
8	-8M0-P	24.5	16.2
10	-10M0-P	26.6	17.2
12	-12M0-P	30.6	22.8
14	-14M0-P	31.4	24.4
15	-15M0-P	31.4	24.4
16	-16M0-P	31.4	24.4
18	-18M0-P	32.2	24.4
20	-20M0-P	34.8	26.0
22	-22M0-P	34.8	26.0
25	-25M0-P	41.0	31.3
28	-28M0-C	48.5	36.6
	B-28M0-C	41.2	31.6
30	-30M0-C	53.4	39.6
32	-32M0-C	55.8	42.0
38	-38M0-C	65.4	49.4

### 排放保护器

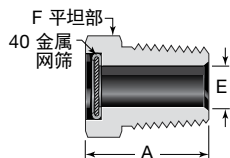

40 网孔 300 系列  
不锈钢金属网筛组件

#### 蜂网式

世伟洛克排放保护器在更多情况下被称为**蜂网式接头**，用于保护各种仪器，卡套管，排放出口和排气管道的开口端。

金属网筛用于防止外物，如泥蜂等昆虫，进入和阻塞各种系统并造成损坏。

可提供不锈钢和黄铜两种材质的排放保护器。订购黄铜排放保护器时，用 **B** 代替订购号中的 **SS**。

例：**B-MD-2**

NPT 尺寸	订购号	A	E	F
尺寸, in.				
1/8	SS-MD-2	0.56	0.19	1/2
1/4	SS-MD-4	0.78	0.28	9/16
3/8	SS-MD-6	0.81	0.41	11/16
1/2	SS-MD-8	1.03	0.50	7/8
3/4	SS-MD-12	1.06	0.72	1 1/16

请参阅从第 63 页开始的安装说明。

## 90° 弯头

### 联合接头

卡套管接头

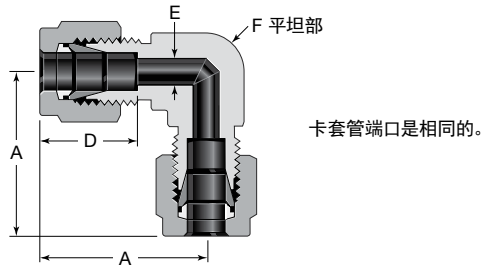

卡套管 外径	基本 订购号	尺寸			
		A	D	E	F
尺寸, in.					
1/16	-100-9	0.70	0.34	0.05	3/8
1/8	-200-9	0.88	0.50	0.09	3/8
3/16	-300-9	1.00	0.54	0.12	1/2
1/4	-400-9	1.06	0.60	0.19	1/2
5/16	-500-9	1.13	0.64	0.25	9/16
3/8	-600-9	1.20	0.66	0.28	5/8
1/2	-810-9	1.42	0.90	0.41	13/16
5/8	-1010-9	1.50	0.96	0.50	15/16
3/4	-1210-9	1.57	0.96	0.62	1 1/16
7/8	-1410-9	1.76	1.02	0.72	1 3/8
1	-1610-9	1.93	1.23	0.88	1 3/8
1 1/8	B-1810-9	2.17	1.23	0.97	1 11/16
1 1/4	-2000-9	2.67	1.62	1.09	1 11/16
1 1/2	-2400-9	3.10	1.97	1.34	2
2	-3200-9	4.22	2.66	1.81	2 3/4

卡套管 外径	基本 订购号	尺寸			
		A	D	E	F, in.
尺寸, mm					
3	-3M0-9	22.3	12.9	2.4	3/8
4	-4M0-9	25.4	13.7	2.4	1/2
6	-6M0-9	27.0	15.3	4.8	1/2
8	-8M0-9	28.8	16.2	6.4	9/16
10	-10M0-9	31.5	17.2	7.9	11/16
12	-12M0-9	36.0	22.8	9.5	13/16
14	-14M0-9	38.0	24.4	11.1	15/16
15	-15M0-9	38.0	24.4	11.9	15/16
16	-16M0-9	38.0	24.4	12.7	15/16
18	-18M0-9	39.8	24.4	15.1	1 1/16
20	-20M0-9	44.6	26.0	15.9	1 3/8
22	-22M0-9	44.6	26.0	18.3	1 3/8
25	-25M0-9	49.1	31.3	21.8	1 3/8
28	-28M0-9	64.0	36.6	21.8	41 mm
	B-28M0-9	55.4	31.6	24.6	1 11/16
30	-30M0-9	69.9	39.6	26.2	46 mm
32	-32M0-9	72.3	42.0	28.6	46 mm
38	-38M0-9	84.0	49.4	33.7	55 mm
50	-50M0-9	106	65.0	45.2	2 3/4

请参阅从第 63 页开始的安装说明。

# 90° 弯头

## 外螺纹

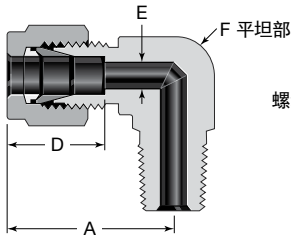

螺纹规格请参见第 P 9 页。

### NPT

卡套管 外径	NPT 尺寸	基本 订购号	尺寸				
			A	D	E <sup>①</sup>	F	
尺寸, in.							
1/16	1/16 1/8	-100-2-1 -100-2-2	0.75	0.34	0.05	7/16	
1/8	1/16	-200-2-1	0.93	0.50	0.09	7/16	
	1/8	-200-2-2	0.93			7/16	
	1/4	-200-2-4	0.97			1/2	
3/16	1/8	-300-2-2	1.00	0.54	0.12	1/2	
	1/4	-300-2-4					
1/4	1/16	-400-2-1	1.06	0.60	0.12	1/2	
	1/8	-400-2-2				0.19	1/2
	1/4	-400-2-4				0.19	1/2
	3/8	-400-2-6				0.19	11/16
	1/2	-400-2-8				0.19	13/16
5/16	1/8	-500-2-2	1.13	0.64	0.19	9/16	
	1/4	-500-2-4	1.13			9/16	
	3/8	-500-2-6	1.20			11/16	
3/8	1/8	-600-2-2	1.20	0.66	0.19	5/8	
	1/4	-600-2-4				0.28	5/8
	3/8	-600-2-6				0.28	11/16
	1/2	-600-2-8				0.28	13/16
	3/4	-600-2-12				0.28	1 1/16
1/2	1/4	-810-2-4	1.42	0.90	0.28	13/16	
	3/8	-810-2-6				0.38	13/16
	1/2	-810-2-8				0.41	13/16
	3/4	-810-2-12				0.41	1 1/16
5/8	3/8	-1010-2-6	1.50	0.96	0.38	15/16	
	1/2	-1010-2-8				0.47	15/16
	3/4	-1010-2-12				0.50	1 1/16
3/4	1/2	-1210-2-8	1.57	0.96	0.47	1 1/16	
	3/4	-1210-2-12					0.62
7/8	3/4	-1410-2-12	1.76	1.02	0.62	1 3/8	
1	3/4	-1610-2-12	1.93	1.23	0.62	1 3/8	
	1	-1610-2-16					0.88
1 1/4	1 1/4	-2000-2-20	2.67	1.62	1.09	1 11/16	
1 1/2	1 1/2	-2400-2-24	3.10	1.97	1.34	2	
2	2	-3200-2-32	4.22	2.66	1.81	2 3/4	

① 尺寸 E 是最小公称孔口。这些接头在管螺纹/直螺纹端可能会有更大的孔口。

卡套管 外径	NPT 尺寸 in.	基本 订购号	尺寸			
			A	D	E <sup>①</sup>	F, in.
尺寸, mm						
3	1/8	-3M0-2-2	23.6	12.9	2.4	7/16
	1/4	-3M0-2-4	24.6			1/2
4	1/8	-4M0-2-2	25.4	13.7	2.4	1/2
	1/4	-4M0-2-4				
6	1/8	-6M0-2-2	27.0	15.3	4.8	1/2
	1/4	-6M0-2-4	27.0			11/16
	3/8	-6M0-2-6	29.8			13/16
	1/2	-6M0-2-8	31.8			
8	1/8	-8M0-2-2	28.8	16.2	4.8	9/16
	1/4	-8M0-2-4	28.8			9/16
	3/8	-8M0-2-6	30.6			11/16
	1/2	-8M0-2-8	32.6			13/16
10	1/8	-10M0-2-2	31.5	17.2	4.8	11/16
	1/4	-10M0-2-4	31.5			11/16
	3/8	-10M0-2-6	31.5			11/16
	1/2	-10M0-2-8	33.5			13/16
12	1/4	-12M0-2-4	36.0	22.8	7.1	13/16
	3/8	-12M0-2-6	36.0			13/16
	1/2	-12M0-2-8	36.0			13/16
	3/4	-12M0-2-12	39.8			1 1/16
14	1/2	-14M0-2-8	38.0	24.4	11.1	15/16
15	1/2	-15M0-2-8	38.0	24.4	11.9	15/16
16	3/8	-16M0-2-6	38.0	24.4	9.5	15/16
	1/2	-16M0-2-8	38.0			15/16
	3/4	-16M0-2-12	39.8			1 1/16
18	1/2	-18M0-2-8	39.8	24.4	11.9	1 1/16
	3/4	-18M0-2-12				
20	1/2	-20M0-2-8	44.6	26.0	11.9	1 3/8
	3/4	-20M0-2-12				
22	3/4	-22M0-2-12	44.6	26.0	15.9	1 3/8
	1	-22M0-2-16				
25	3/4	-25M0-2-12	49.1	31.3	15.9	1 3/8
	1	-25M0-2-16				
30	1 1/4	-30M0-2-20	69.9	39.6	26.2	46 mm
32	1 1/4	-32M0-2-20	72.3	42.0	27.8	46 mm
38	1 1/2	-38M0-2-24	84.0	49.4	33.7	55 mm

① 尺寸 E 是最小公称孔口。这些接头在管螺纹/直螺纹端可能会有更大的孔口。

请参阅从第 63 页开始的安装说明。

# 90° 弯头

## 外螺纹

卡套管接头

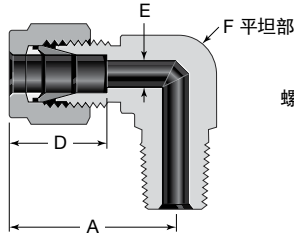

螺纹规格请参见第 P 9 页。

### ISO/BSP 锥形螺纹 (RT)

卡套管 外径	ISO 螺纹 尺寸	基本 订购号	尺寸			
			A	D	E <sup>①</sup>	F
尺寸, in.						
1/8	1/8 1/4	-200-2-2RT -200-2-4RT	0.83 0.97	0.50	0.09	7/16 1/2
1/4	1/8	-400-2-2RT	1.06	0.60	0.19	1/2
	1/4	-400-2-4RT	1.06			1/2
	3/8	-400-2-6RT	1.17			11/16
	1/2	-400-2-8RT	1.25			13/16
5/16	1/4	-500-2-4RT	1.13	0.64	0.25	9/16
3/8	1/8	-600-2-2RT	1.20	0.66	0.28	5/8
	1/4	-600-2-4RT	1.20			5/8
	3/8	-600-2-6RT	1.23			11/16
1/2	1/4	-810-2-4RT	1.42	0.90	0.28	13/16
	3/8	-810-2-6RT			0.38	13/16
	1/2	-810-2-8RT			0.41	13/16
	3/4	-1210-2-8RT			1.57	0.96
1	1	-1610-2-16RT	1.93	1.23	0.88	1 3/8

① 尺寸 E 是最小公称孔口。这些接头在管螺纹/直螺纹端可能会有更大的孔口。

卡套管 外径	ISO 螺纹 尺寸 in.	基本 订购号	尺寸			
			A	D	E <sup>①</sup>	F
尺寸, mm						
3	1/8	-3M0-2-2RT	23.6	12.9	2.4	7/16
	1/4	-3M0-2-4RT	24.6			1/2
4	1/8	-4M0-2-2RT	25.4	13.7	2.4	1/2
	1/4	-4M0-2-4RT				1/2
6	1/8	-6M0-2-2RT	27.0	15.3	4.8	1/2
	1/4	-6M0-2-4RT	27.0			11/16
	3/8	-6M0-2-6RT	29.8			13/16
	1/2	-6M0-2-8RT	31.8			13/16
8	1/8	-8M0-2-2RT	28.8	16.2	4.8	9/16
	1/4	-8M0-2-4RT	28.8		6.4	9/16
	3/8	-8M0-2-6RT	30.6		6.4	11/16
	1/2	-8M0-2-8RT	32.6		6.4	13/16
10	1/4	-10M0-2-4RT	31.5	17.2	7.1	11/16
	3/8	-10M0-2-6RT	31.5		7.9	11/16
	1/2	-10M0-2-8RT	33.5		7.9	13/16
12	1/8	-12M0-2-2RT	36.0	22.8	4.8	13/16
	1/4	-12M0-2-4RT	36.0		7.1	13/16
	3/8	-12M0-2-6RT	36.0		9.5	13/16
	1/2	-12M0-2-8RT	36.0		9.5	13/16
	3/4	-12M0-2-12RT	39.8		9.5	1 1/16
14	1/2	-14M0-2-8RT	38.1	24.4	11.1	15/16
15	1/2	-15M0-2-8RT	38.1	24.4	11.9	15/16
16	3/8	-16M0-2-6RT	38.0	24.4	9.5	15/16
	1/2	-16M0-2-8RT			11.9	
18	1/2	-18M0-2-8RT	39.8	24.4	11.9	1 1/16
	3/4	-18M0-2-12RT			15.1	
20	1/2	-20M0-2-8RT	44.6	26.0	11.9	1 3/8
	3/4	-20M0-2-12RT			15.9	
22	3/4	-22M0-2-12RT	44.6	26.0	15.9	1 3/8
	1	-22M0-2-16RT			18.3	
25	3/4	-25M0-2-12RT	49.1	31.3	15.9	1 3/8
	1	-25M0-2-16RT			21.8	
28	1	-28M0-2-16RT	64.0	36.6	21.8	41 mm
	1	B-28M0-2-16RT	55.4	31.6	22.2	

① 尺寸 E 是最小公称孔口。这些接头在管螺纹/直螺纹端可能会有更大的孔口。

### 变径接头

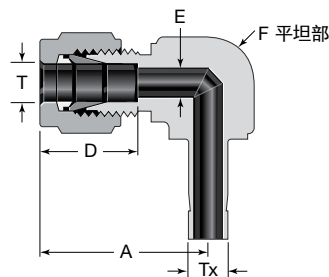

卡套管外径		基本 订购号	尺寸			
T	Tx		A	D	E	F, in.
尺寸, mm						
6	6	-6M0-2R-6M	27.0	15.3	4.6	1/2
12	12	-12M0-2R-12M	38.1	22.8	8.8	15/16

请参阅从第 63 页开始的安装说明。

## 90° 弯头

## 外螺纹

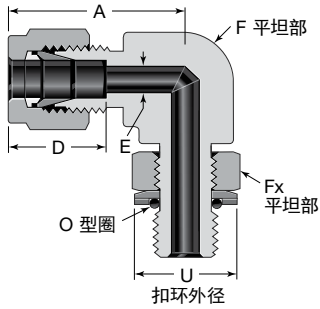

## 可定位 ISO/BSP 平行螺纹 (PR)

卡套管 外径	ISO 螺纹 尺寸 in.	基本 订购号	尺寸					
			A	D	E <sup>①</sup>	F, in.	Fx, in.	U
尺寸, in.								
1/4	1/8 1/4	-400-2-2PR -400-2-4PR	1.06 1.14	0.60	0.16 0.19	1/2 5/8	9/16 3/4	0.60 0.80
3/8	1/4 3/8	-600-2-4PR -600-2-6PR	1.20 1.31	0.66	0.23 0.28	5/8 13/16	3/4 7/8	0.80 0.96
1/2	1/4	-810-2-4PR	1.42	0.90	0.23	13/16	3/4	0.80
	3/8	-810-2-6PR	1.42		0.31	13/16	7/8	0.96
	1/2	-810-2-8PR	1.50		0.41	15/16	1 1/16	1.16
5/8	1/2	-1010-2-8PR	1.50	0.96	0.47	15/16	1 1/16	1.16
3/4	1/2	-1210-2-8PR	1.57	0.96	0.47	1 1/16	1 1/16	1.16
	3/4	-1210-2-12PR			0.62		1 3/8	1.43
1	3/4	-1610-2-12PR	1.93	1.23	0.62	1 3/8	1 3/8	1.43
	1	-1610-2-16PR			0.78		1 5/8	1.82
尺寸, mm								
6	1/8 1/4	-6M0-2-2PR -6M0-2-4PR	27.0 29.0	15.3	4.0 4.8	1/2 5/8	9/16 3/4	15.2 20.3
	8	1/8 1/4	28.8 29.9		4.0 5.9	9/16 5/8	9/16 3/4	15.2 20.3
10	1/4 3/8	-10M0-2-4PR -10M0-2-6PR	33.5	17.2	5.9 7.9	13/16	3/4 7/8	20.3 24.4
	12	1/4	-12M0-2-4PR		36.0	22.8	5.9	13/16
3/8		-12M0-2-6PR	7.9	13/16			7/8	24.4
1/2		-12M0-2-8PR	9.5	15/16			1 1/16	29.5
3/4		-12M0-2-12PR	9.5	1 1/16			1 3/8	36.3

① 尺寸 E 是最小公称孔口。这些接头在管螺纹/直螺纹端可能会有更大的孔口。

## 可定位 SAE/MS 直螺纹 (ST)

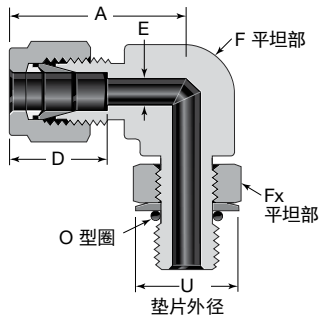

卡套管 外径	SAE/MS 螺纹 尺寸	基本 订购号	尺寸					
			A	D	E <sup>①</sup>	F, in.	Fx, in.	U
尺寸, in.								
1/4	7/16-20 9/16-18	-400-2-4ST -400-2-6ST	1.12 1.20	0.60	0.19	1/2 5/8	9/16 11/16	0.65 0.79
	5/16	1/2-20	-500-2-5ST		1.19	0.64	0.23	9/16
3/8	7/16-20	-600-2-4ST	1.26	0.66	0.20	5/8	9/16	0.65
	9/16-18	-600-2-6ST	1.26		0.28	5/8	11/16	0.79
	3/4-16	-600-2-8ST	1.37		0.28	13/16	7/8	1.01
1/2	9/16-18	-810-2-6ST	1.48	0.90	0.28	13/16	11/16	0.79
	3/4-16	-810-2-8ST			0.41		7/8	1.01
5/8	7/8-14	-1010-2-10ST	1.56	0.96	0.50	15/16	1	1.16
3/4	1 1/16-12	-1210-2-12ST	1.63	0.96	0.62	1 1/16	1 1/4	1.44
7/8	1 3/16-12	-1410-2-14ST	1.70	1.02	0.72	1 3/16	1 3/8	1.59
1	1 5/16-12	-1610-2-16ST	1.99	1.23	0.88	1 3/8	1 1/2	1.73
1 1/4	1 5/8-12	-2000-2-20ST	2.67	1.62	1.09	1 11/16	1 7/8	2.16
1 1/2	1 7/8-12	-2400-2-24ST	3.07	1.97	1.34	2	2 1/8	2.45
2	2 1/2-12	-3200-2-32ST	4.22	2.66	1.81	2 3/4	2 3/4	3.16

SAE/MS 可定位接头仅有碳钢和不锈钢两种材质可供选择。

可转接至 SAE J1926/1 和 ISO 11926-1 直螺纹凸台。

针对用在ECE-R110应用中的ST接头和ST<sup>①</sup> 尺寸 E 是最小公称孔口。这些接头在管螺纹/直螺纹端可能会有更大的孔口。

可定位接头, 请在订货型号后添加O型圈后缀DE, 例如: SS-600-1-6STDE。

请参阅从第 63 页开始的安装说明。



## 90° 弯头

### 焊接

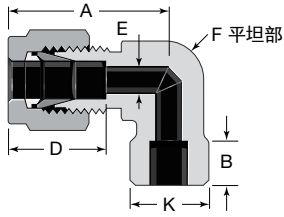

### 卡套管承插焊

卡套管 外径	承插焊 尺寸	基本 订购号	尺寸					
			A	B	D	E	F	K
尺寸, in.								
1/4	1/4	-400-9-4W	1.06	0.28	0.60	0.19	1/2	0.50
3/8	3/8	-600-9-6W	1.20	0.31	0.66	0.28	5/8	0.63
1/2	1/2	-810-9-8W	1.42	0.38	0.90	0.41	13/16	0.81
3/4	3/4	-1210-9-12W	1.57	0.44	0.96	0.62	1 1/16	1.06
1	1	-1610-9-16W	1.93	0.62	1.23	0.88	1 3/8	1.38

### 公称管外焊

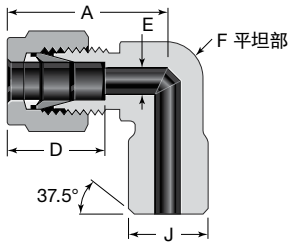

卡套管 外径	公称管 焊接 尺寸	基本 订购号	尺寸				
			A	D	E <sup>①</sup>	F	J
尺寸, in.							
1/4	1/8 1/4	-400-2-2W -400-2-4W	1.06	0.60	0.19	1/2	0.405 0.540
3/8	1/4	-600-2-4W	1.20	0.66	0.28	5/8	0.540
1/2	1/2	-810-2-8W	1.42	0.90	0.41	13/16	0.840
3/4	3/4	-1210-2-12W	1.57	0.96	0.62	1 1/16	1.050

① 尺寸 E 是最小公称孔口。这些接头在焊接端可能会有更大的孔口。焊接端的壁厚基于规格 80 的公称管。

### 内螺纹

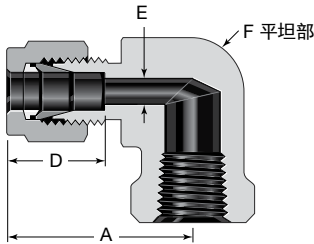

### NPT

卡套管 外径	NPT 尺寸	基本 订购号	尺寸			
			A	D	E	F
尺寸, in.						
1/8	1/8	-200-8-2	0.97	0.50	0.09	1/2
	1/4	-200-8-4	1.08			11/16
3/16	1/8	-300-8-2	1.00	0.54	0.12	1/2
1/4	1/8	-400-8-2	1.06	0.60	0.19	1/2
	1/4	-400-8-4	1.17			11/16
	3/8	-400-8-6	1.25			13/16
	1/2	-400-8-8	1.36			1
5/16	1/8	-500-8-2	1.13	0.64	0.25	9/16
	1/4	-500-8-4	1.20			11/16
3/8	1/8	-600-8-2	1.20	0.66	0.28	5/8
	1/4	-600-8-4	1.23			11/16
	3/8	-600-8-6	1.31			13/16
	1/2	-600-8-8	1.42			1
1/2	1/4	-810-8-4	1.42	0.90	0.41	13/16
	3/8	-810-8-6	1.42			13/16
	1/2	-810-8-8	1.53			1
5/8	3/8	-1010-8-6	1.50	0.96	0.50	15/16
	1/2	-1010-8-8	1.57			1 1/16
3/4	1/2	-1210-8-8	1.57	0.96	0.62	1 1/16
	3/4	-1210-8-12	1.76			1 3/8
7/8	3/4	-1410-8-12	1.76	1.02	0.72	1 3/8
		1	3/4	-1610-8-12	1.93	1.23
1	-1610-8-16		2.11	1 11/16		

卡套管 外径	NPT 尺寸 in.	基本 订购号	尺寸			
			A	D	E	F, in.
尺寸, mm						
6	1/8	-6M0-8-2	27.0	15.3	4.8	1/2
	1/4	-6M0-8-4	29.8			11/16
	1/2	-6M0-8-8	34.6			1
8	1/4	-8M0-8-4	30.6	16.2	6.4	11/16
10	1/8	-10M0-8-2	31.5	17.2	7.9	11/16
	1/4	-10M0-8-4	33.5			13/16
12	1/4	-12M0-8-4	36.0	22.8	9.5	13/16
	1/2	-12M0-8-8	38.8			1
16	1/2	-16M0-8-8	39.5	24.4	12.7	1 1/16

请参阅从第 63 页开始的安装说明。

## 45° 弯头

### 外螺纹

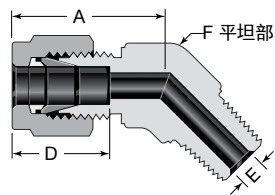

### NPT

卡套管 外径	NPT 尺寸	基本 订购号	尺寸			
			A	D	E <sup>①</sup>	F
尺寸, in.						
1/4	1/8 1/4	-400-5-2 -400-5-4	0.97	0.60	0.19	1/2
3/8	1/8	-600-5-2	1.10	0.66	0.19	5/8
	1/4	-600-5-4	1.10		0.28	5/8
	3/8	-600-5-6	1.15		0.28	13/16
1/2	3/8	-810-5-6	1.26	0.90	0.38	13/16
	1/2	-810-5-8			0.41	
3/4	3/4	-1210-5-12	1.33	0.96	0.62	1 1/16
1	1	-1610-5-16	1.59	1.23	0.88	1 3/8

① 尺寸 E 是最小公称孔口。这些接头在管螺纹/直螺纹端可能会有更大的孔口。

### 可定位 SAE/MS 直螺纹 (ST)

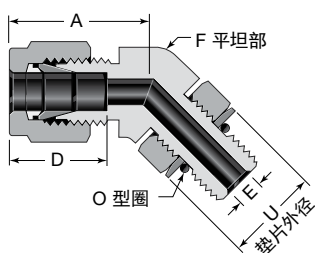

卡套管 外径	SAE/MS 螺纹 尺寸	基本 订购号	尺寸				
			A	D	E <sup>①</sup>	F	U
尺寸, in.							
1/4	7/16-20	-400-5-4ST	1.01	0.60	0.19	1/2	0.65
3/8	9/16-18	-600-5-6ST	1.10	0.66	0.28	5/8	0.79
1/2	3/4-16	-810-5-8ST	1.26	0.90	0.41	13/16	1.01
3/4	1 1/16-12	-1210-5-12ST	1.33	0.96	0.62	1 1/16	1.44
1	1 5/16-12	-1610-5-16ST	1.59	1.23	0.88	1 3/8	1.73

① 尺寸 E 是最小公称孔口。这些接头在管螺纹/直螺纹端可能会有更大的孔口。

SAE/MS 可定位接头仅有碳钢和不锈钢两种材质可供选择。

可转接至 SAE J1926/1 和 ISO 11926-1 直螺纹凸台。

请参阅从第 63 页开始的安装说明。

### 三通

#### 联合接头

卡套管接头

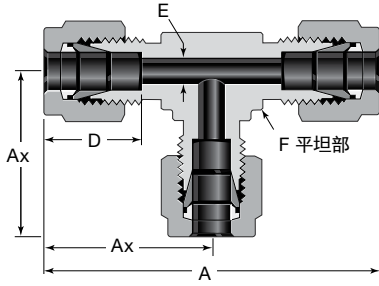

#### 联合接头

卡套管 外径	基本 订购号	尺寸				
		A	Ax	D	E	F
尺寸, in.						
1/16	-100-3	1.40	0.70	0.34	0.05	3/8
1/8	-200-3	1.76	0.88	0.50	0.09	3/8
3/16	-300-3	1.92	0.96	0.54	0.12	7/16
1/4	-400-3	2.12	1.06	0.60	0.19	1/2
5/16	-500-3	2.34	1.17	0.64	0.25	5/8
3/8	-600-3	2.40	1.20	0.66	0.28	5/8
1/2	-810-3	2.84	1.42	0.90	0.41	13/16
5/8	-1010-3	3.06	1.53	0.96	0.50	1
3/4	-1210-3	3.14	1.57	0.96	0.62	1 1/16
7/8	-1410-3	3.52	1.76	1.02	0.72	1 3/8
1	-1610-3	3.86	1.93	1.23	0.88	1 3/8
1 1/8	B-1810-3	4.34	2.17	1.23	0.97	1 11/16
1 1/4	-2000-3	5.34	2.67	1.62	1.09	1 11/16
1 1/2	-2400-3	6.20	3.10	1.97	1.34	2
2	-3200-3	8.44	4.22	2.66	1.81	2 3/4

卡套管 外径	基本 订购号	尺寸				
		A	Ax	D	E	F, in.
尺寸, mm						
2	-2M0-3	44.7	22.3	12.9	1.7	3/8
3	-3M0-3	44.7	22.3	12.9	2.4	3/8
4	-4M0-3	50.8	25.4	13.7	2.4	1/2
6	-6M0-3	53.9	27.0	15.3	4.8	1/2
8	-8M0-3	59.7	29.9	16.2	6.4	5/8
10	-10M0-3	63.0	31.5	17.2	7.9	11/16
12	-12M0-3	72.0	36.0	22.8	9.5	13/16
14	-14M0-3	77.6	38.8	24.4	11.1	1
15	-15M0-3	77.6	38.8	24.4	11.9	1
16	-16M0-3	77.6	38.8	24.4	12.7	1
18	-18M0-3	79.6	39.8	24.4	15.1	1 1/16
20	-20M0-3	89.3	44.6	26.0	15.9	1 3/8
22	-22M0-3	89.3	44.6	26.0	18.3	1 3/8
25	-25M0-3	98.3	49.1	31.3	21.8	1 3/8
28	-28M0-3	128	64.0	36.6	21.8	41 mm
	B-28M0-3	103	51.4	31.6	24.6	1 11/16
30	-30M0-3	140	69.9	39.6	26.2	46 mm
32	-32M0-3	145	72.3	42.0	28.6	46 mm
38	-38M0-3	168	84.0	49.4	33.7	55 mm
50	-50M0-3	211	106	65.0	45.2	2 3/4

#### 变径联合接头 (英制)

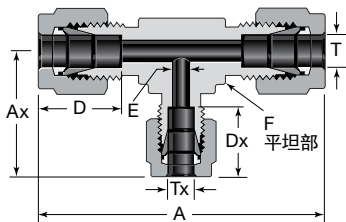

卡套管外径		基本 订购号	尺寸					
T	Tx		A	Ax	D	Dx	E	F
尺寸, in.								
3/8	1/4	-600-3-6-4	2.40	1.14	0.66	0.60	0.19	5/8
1/2	1/4	-810-3-8-4	2.84	1.25	0.90	0.60	0.19	13/16
	3/8	-810-3-8-6		1.31		0.66	0.28	
5/8	3/8	-1010-3-10-6	3.06	1.42	0.96	0.66	0.28	1
3/4	3/8	-1210-3-12-6	3.14	1.46	0.96	0.66	0.28	1 1/16
	1/2	-1210-3-12-8		1.57		0.90	0.41	
1	3/8	-1610-3-16-6	3.86	1.65	1.23	0.66	0.28	1 3/8
	1/2	-1610-3-16-8		1.76		0.90	0.41	
	3/4	-1610-3-16-12		1.76		0.96	0.62	
1 1/4	1	-2000-3-20-16	5.34	2.17	1.62	1.23	0.88	1 11/16
1 1/2	1	-2400-3-24-16	6.20	2.36	1.97	1.23	0.88	2
2	1	-3200-3-32-16	8.44	2.79	2.66	1.23	0.88	2 3/4

请参阅从第 63 页开始的安装说明。

三通

联合接头

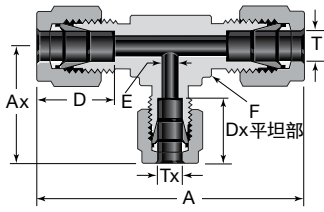

变径联合接头 (公制)

卡套管外径		基本订购号	尺寸					
T	Tx		A	Ax	D	Dx	E	F, in.
尺寸, mm								
3	6	-3M0-3-3M-6M	49.3	26.9	12.9	15.3	2.4	1/2
8		-8M0-3-8M-6M	59.9	29.0	16.2	15.3	4.8	5/8
10		-10M0-3-10M-6M	63.0	29.7	17.2	15.3	4.8	11/16
12		-12M0-3-12M-6M	72.0	31.8	22.8	15.3	4.8	13/16
15	12	-15M0-3-15M-12M	77.7	38.9	24.4	22.8	9.5	1
16		-16M0-3-16M-12M	77.6	38.9	24.4	22.8	9.5	1
18		-18M0-3-18M-12M	79.8	39.9	24.4	22.8	9.5	1 1/16
22		-22M0-3-22M-12M	89.4	44.7	26.0	22.8	9.5	1 3/8
25		-25M0-3-25M-12M	98.0	44.7	31.3	22.8	9.5	1 3/8

变径联合接头

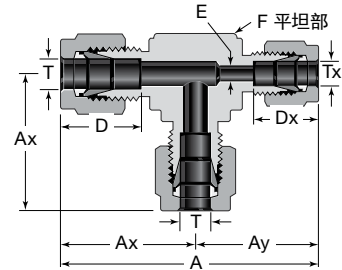

卡套管外径		基本订购号	尺寸						
T	Tx		A	Ax	Ay	D	Dx	E	F
尺寸, in.									
3/8	1/4	-600-3-4-6	2.34	1.20	1.14	0.66	0.60	0.19	5/8

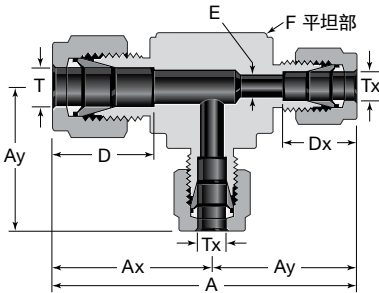

卡套管外径		基本订购号	尺寸						
T	Tx		A	Ax	Ay	D	Dx	E	F
尺寸, in.									
1/2	3/8	-810-3-6-6	2.73	1.42	1.31	0.90	0.66	0.28	13/16
5/8		-1010-3-6-6	2.95	1.53	1.42	0.96	0.66	0.28	1
3/4		-1210-3-6-6	3.03	1.57	1.46	0.96	0.66	0.28	1 1/16

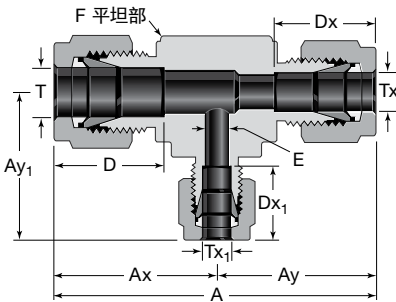

卡套管外径			基本订购号	尺寸								
T	Tx	Tx1		A	Ax	Ay	Ay1	D	Dx	Dx1	E	F
尺寸, in.												
5/8	1/2	3/8	-1010-3-8-6	3.06	1.53	1.53	1.42	0.96	0.90	0.66	0.28	1
3/4	1/2		-1210-3-8-6	3.14	1.57	1.57	1.46	0.96	0.90			1 1/16
1	3/4		-1610-3-12-6	3.69	1.93	1.76	1.65	1.23	0.96			1 3/8

请参阅从第 63 页开始的安装说明。

## 三通

## 外螺纹

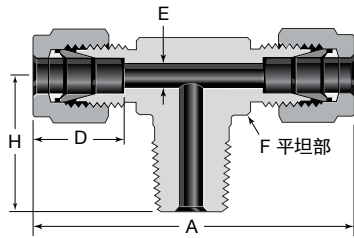

## 支管, NPT (TTM)

卡套管 外径	NPT 尺寸 in.	基本 订购号	尺寸				
			A	D	E <sup>①</sup>	F, in.	H
尺寸, in.							
1/8	1/8 1/4	-200-3TTM -200-3-4TTM	1.86 1.94	0.50	0.09	7/16 1/2	0.70 0.92
3/16	1/8	-300-3TTM	1.92	0.54	0.12	7/16	0.70
1/4	1/8 1/4	-400-3TTM -400-3-4TTM	2.12	0.60	0.19	1/2	0.74 0.92
5/16	1/8	-500-3TTM	2.34	0.64	0.19	5/8	0.82
3/8	1/4 3/8	-600-3TTM -600-3-6TTM	2.40 2.62	0.66	0.28	5/8 13/16	1.00 1.11
1/2	3/8 1/2	-810-3TTM -810-3-8TTM	2.84	0.90	0.38 0.41	13/16	1.11 1.30
5/8	1/2	-1010-3TTM	3.06	0.96	0.47	1	1.41
3/4	3/4	-1210-3TTM	3.14	0.96	0.62	1 1/16	1.45
尺寸, mm							
6	1/8 1/4	-6M0-3TTM -6M0-3-4TTM	53.9	15.3	4.8	1/2	18.8 23.4
8	1/8 1/4	-8M0-3TTM -8M0-3-4TTM	59.7	16.2	4.8 6.4	5/8	20.8 25.4
10	1/4	-10M0-3TTM	67.0	17.2	7.1	13/16	26.2
12	3/8 1/4 1/2	-12M0-3TTM -12M0-3-4TTM -12M0-3-8TTM	72.0	22.8	9.5 7.1 9.5	13/16	28.2 28.2 33.0
16	1/2	-16M0-3TTM	77.6	24.4	11.9	1	35.8

① 尺寸 E 是最小公称孔口。这些接头在管螺纹/直螺纹端可能会有更大的孔口。

## 直通, NPT (TMT)

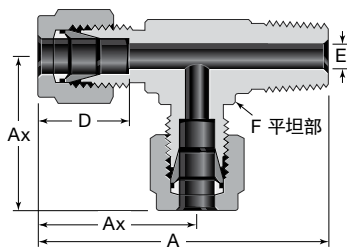

卡套管 外径	NPT 尺寸 in.	基本 订购号	尺寸				
			A	Ax	D	E <sup>①</sup>	F, in.
尺寸, in.							
1/8	1/8 1/4	-200-3TMT -200-3-4TMT	1.63 1.89	0.93 0.97	0.50	0.09	7/16 1/2
3/16	1/8	-300-3TMT	1.66	0.96	0.54	0.12	7/16
1/4	1/8 1/4	-400-3TMT -400-3-4TMT	1.80 1.98	1.06	0.60	0.19	1/2
5/16	1/8	-500-3TMT	1.99	1.17	0.64	0.19	5/8
3/8	1/4 3/8	-600-3TMT -600-3-6TMT	2.20 2.42	1.20 1.31	0.66	0.28	5/8 13/16
1/2	3/8 1/2	-810-3TMT -810-3-8TMT	2.53 2.72	1.42	0.90	0.38 0.41	13/16
5/8	1/2	-1010-3TMT	2.88	1.50	0.96	0.47	15/16
3/4	3/4	-1210-3TMT	3.02	1.57	0.96	0.62	1 1/16
尺寸, mm							
6	1/8 1/4	-6M0-3TMT -6M0-3-4TMT	45.8 50.3	27.0	15.3	4.8	1/2
8	1/4	-8M0-3-4TMT	55.3	29.9	16.2	6.4	5/8
12	1/4 1/2	-12M0-3-4TMT -12M0-3-8TMT	64.2 69.0	36.0	22.8	7.1 9.5	13/16
16	1/2	-16M0-3TMT	73.1	38.0	24.4	11.9	15/16

① 尺寸 E 是最小公称孔口。这些接头在管螺纹/直螺纹端可能会有更大的孔口。

请参阅从第 63 页开始的安装说明。

三通

外螺纹

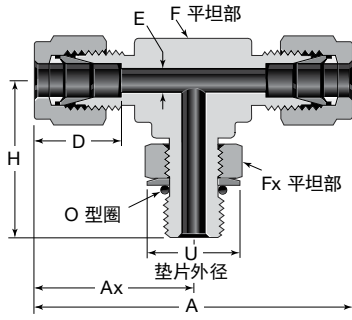

SAE/MS 可定位接头仅有碳钢和不锈钢两种材质可供选择。

可转接至 SAE J1926/1 和 ISO 11926-1 直螺纹凸台。

可定位支管, SAE/MS 直螺纹 (TTS)

卡套管 外径	SAE/MS 螺纹 尺寸	基本 订购号	尺寸							
			A	Ax	D	E <sup>①</sup>	F	Fx	H	U
尺寸, in.										
1/4	7/16-20	-400-3TTS	2.24	1.12	0.60	0.19	1/2	9/16	1.12	0.65
3/8	9/16-18	-600-3TTS	2.52	1.26	0.66	0.28	5/8	11/16	1.27	0.79
1/2	3/4-16	-810-3TTS	2.96	1.48	0.90	0.41	13/16	7/8	1.49	1.01
3/4	1 1/16-12	-1210-3TTS	3.26	1.63	0.96	0.62	1 1/16	1 1/4	1.92	1.44
1	1 5/16-12	-1610-3TTS	3.98	1.99	1.23	0.88	1 3/8	1 1/2	2.11	1.73
1 1/4	1 5/8-12	-2000-3TTS	5.34	2.67	1.62	1.09	1 11/16	1 7/8	2.29	2.16
1 1/2	1 7/8-12	-2400-3TTS	6.14	3.07	1.97	1.34	2	2 1/8	2.45	2.45
2	2 1/2-12	-3200-3TTS	8.44	4.22	2.66	1.81	2 3/4	2 3/4	2.77	3.16

① 尺寸 E 是最小公称孔口。这些接头在管螺纹/直螺纹端可能会有更大的孔口。

可定位支管, ISO/BSP 平行螺纹 (TTR)

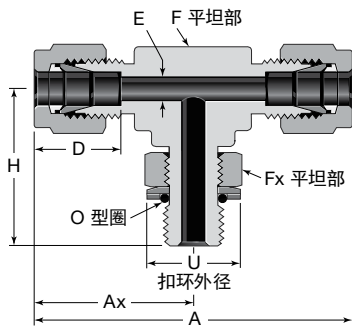

卡套管端口是相同的。  
螺纹规格请参见第 P 9 页。

卡套管 外径	ISO 螺纹 尺寸 in.	基本 订购号	尺寸							
			A	Ax	D	E <sup>①</sup>	F, in.	Fx, in.	H	U
尺寸, in.										
1/4	1/8	-400-3TTR	2.12	1.06	0.60	0.16	1/2	9/16	1.04	0.60
	1/4	-400-3-4TTR	2.28	1.14	0.60	0.19	5/8	3/4	1.27	0.80
3/8	1/4	-600-3TTR	2.40	1.20	0.66	0.23	5/8	3/4	1.27	0.80
	3/8	-810-3TTR	2.84	1.42	0.90	0.31	13/16	7/8	1.46	0.96
1/2	1/2	-810-3-8TTR	3.00	1.50	0.90	0.41	15/16	1 1/16	1.71	1.16
	5/8	-1010-3TTR	3.00	1.50	0.96	0.47	15/16	1 1/16	1.71	1.16
3/4	3/4	-1210-3TTR	3.14	1.57	0.96	0.62	1 1/16	1 3/8	1.92	1.43
	1/2	-1210-3-8TTR	3.14	1.57	0.96	0.47	1 1/16	1 1/16	1.78	1.16
1	1	-1610-3TTR	3.86	1.93	1.23	0.78	1 3/8	1 5/8	2.11	1.92
尺寸, mm										
6	1/8	-6M0-3TTR	53.9	27.0	15.3	4.0	1/2	9/16	26.4	15.2
	1/4	-6M0-3-4TTR	58.0	29.0	15.3	4.8	5/8	3/4	32.2	20.3
8	1/8	-8M0-3TTR	57.7	30.0	16.2	4.0	9/16	9/16	28.4	15.2
	1/4	-8M0-3-4TTR	59.7	30.0	16.2	5.9	5/8	3/4	32.3	20.3
10	1/4	-10M0-3TTR	67.0	33.5	17.2	5.9	13/16	3/4	35.1	20.3
12	3/8	-12M0-3TTR	72.0	36.1	22.8	7.9	13/16	7/8	37.1	24.4
	1/2	-12M0-3-8TTR	76.1	38.1	22.8	9.5	5/16	1 1/16	43.4	29.5

① 尺寸 E 是最小公称孔口。这些接头在管螺纹/直螺纹端可能会有更大的孔口。

可定位支管, SAE/MS 直螺纹 (TST)

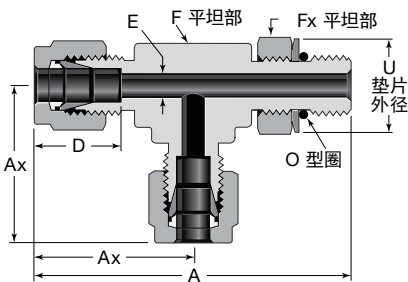

SAE/MS 可定位接头仅有碳钢和不锈钢两种材质可供选择。

可转接至 SAE J1926/1 和 ISO 11926-1 直螺纹凸台。

卡套管 外径	SAE/MS 螺纹 尺寸	基本 订购号	尺寸						
			A	Ax	D	E <sup>①</sup>	F	Fx	U
尺寸, in.									
1/4	7/16-20	-400-3TST	2.24	1.12	0.60	0.19	1/2	9/16	0.65
3/8	9/16-18	-600-3TST	2.53	1.26	0.66	0.28	5/8	11/16	0.79
1/2	3/4-16	-810-3TST	2.97	1.48	0.90	0.41	13/16	7/8	1.01
3/4	1 1/16-12	-1210-3TST	3.55	1.63	0.96	0.62	1 1/16	1 1/4	1.44
1	1 5/16-12	-1610-3TST	4.10	1.99	1.23	0.88	1 3/8	1 1/2	1.73
1 1/4	1 5/8-12	-2000-3TST	4.96	2.67	1.62	1.09	1 11/16	1 7/8	2.16
1 1/2	1 7/8-12	-2400-3TST	5.45	3.07	1.97	1.34	2	2 1/8	2.45
2	2 1/2-12	-3200-3TST	7.04	4.22	2.66	1.81	2 3/4	2 3/4	3.16

① 尺寸 E 是最小公称孔口。这些接头在管螺纹/直螺纹端可能会有更大的孔口。

请参阅从第 63 页开始的安装说明。

### 三通

#### 外螺纹

卡套管接头

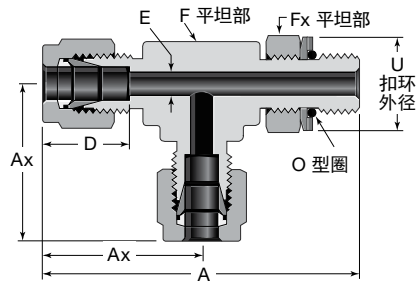

螺纹规格请参见第 P 9 页。

#### 可定位直通, ISO/BSP 平行螺纹 (TRT)

卡套管 外径	ISO 螺纹 尺寸 in.	基本 订购号	尺寸						
			A	Ax	D	E <sup>①</sup>	F, in.	Fx, in.	U
尺寸, in.									
1/4	1/8 1/4	-400-3TRT -400-3-4TRT	2.10 2.41	1.06 1.14	0.60	0.16 0.19	1/2 5/8	9/16 3/4	0.60 0.80
3/8	1/4	-600-3TRT	2.47	1.20	0.66	0.23	5/8	3/4	0.80
1/2	3/8	-810-3TRT	2.88	1.42	0.90	0.31	13/16	7/8	0.96
	1/2	-810-3-8TRT	3.21	1.50		0.41	15/16	1 1/16	1.16
5/8	1/2	-1010-3TRT	3.21	1.50	0.96	0.47	15/16	1 1/16	1.16
3/4	3/4	-1210-3TRT	3.49	1.57	0.96	0.62	1 1/16	1 3/8	1.43
	1/2	-1210-3-8TRT	3.35			0.47		1 1/16	1.16
1	1	-1610-3TRT	4.04	1.93	1.23	0.78	1 3/8	1 5/8	1.82
尺寸, mm									
6	1/8	-6M0-3TRT	53.4	27.0	15.3	4.0	1/2	9/16	15.2
	1/4	-6M0-3-4TRT	61.2	29.0		4.8	5/8	3/4	20.3
8	1/8	-8M0-3TRT	56.3	28.8	16.2	4.0	9/16	9/16	15.2
	1/4	-8M0-3-4TRT	62.1	29.9		6.4	5/8	3/4	20.3
10	1/4	-10M0-3TRT	68.6	33.5	17.2	5.9	13/16	3/4	20.3
12	3/8	-12M0-3TRT	73.1	36.0	22.8	7.9	13/16	7/8	24.4
	1/2	-12M0-3-8TRT	81.5	38.0		9.5	15/16	1 1/16	29.5

① 尺寸 E 是最小公称孔口。这些接头在管螺纹/直螺纹端可能会有更大的孔口。

#### 内螺纹

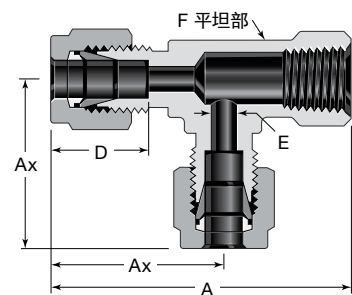

卡套管端口是相同的。

#### 直通, NPT (TFT)

卡套管 外径	NPT 尺寸 in.	基本 订购号	尺寸				
			A	Ax	D	E	F, in.
尺寸, in.							
1/8	1/8	-200-3TFT	1.72	0.97	0.50	0.09	1/2
1/4	1/8	-400-3TFT	1.81	1.06	0.60	0.19	1/2
	1/4	-400-3-4TFT	2.05	1.17			11/16
3/8	1/4	-600-3TFT	2.11	1.23	0.66	0.28	11/16
1/2	3/8	-810-3TFT	2.30	1.42	0.90	0.41	13/16
	1/2	-810-3-8TFT	2.69	1.57			1 1/16
3/4	3/4	-1210-3TFT	3.01	1.76	0.96	0.62	1 3/8
1	3/4	-1610-3-12TFT	3.18	1.93	1.23	0.88	1 3/8
	1	-1610-3TFT	3.61	2.11			1 11/16
尺寸, mm							
6	1/8	-6M0-3TFT	46.0	27.0	15.3	4.8	1/2
	1/4	-6M0-3-4TFT	52.1	29.8			11/16
8	1/8	-8M0-3TFT	48.9	29.9	16.2	6.4	5/8
	1/4	-8M0-3-4TFT	53.0	30.6			11/16
10	1/4	-10M0-3TFT	55.9	33.5	17.2	7.9	13/16
12	1/4	-12M0-3-4TFT	58.4	36.0	22.8	9.5	13/16
	3/8	-12M0-3TFT	58.4	36.0		10.3	13/16
	1/2	-12M0-3-8TFT	68.3	39.8		9.5	1 1/16
16	1/2	-16M0-3TFT	68.2	39.8	24.4	12.7	1 1/16

请参阅从第 63 页开始的安装说明。

### 三通

#### 内螺纹

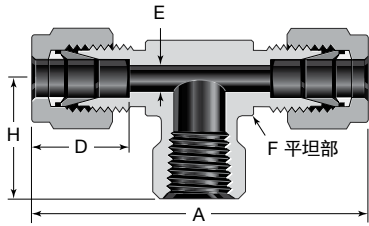

#### 支管, NPT (TTF)

卡套管 外径	NPT 尺寸 in.	基本 订购号	尺寸				
			A	D	E	F, in.	H
尺寸, in.							
1/8	1/8	-200-3TTF	1.94	0.50	0.09	1/2	0.75
1/4	1/8	-400-3TTF	2.12	0.60	0.19	1/2	0.88
	1/4	-400-3-4TTF	2.34				
3/8	1/4	-600-3TTF	2.46	0.66	0.28	11/16	0.88
	3/8	-600-3-6TTF	2.62				
	1/2	-600-3-8TTF	2.84				
1/2	1/4	-810-3-4TTF	2.84	0.90	0.41	13/16	0.88
	3/8	-810-3TTF	2.84				
	1/2	-810-3-8TTF	3.06				
5/8	1/2	-1010-3TTF	3.06	0.96	0.50	1	1.12
3/4	3/4	-1210-3TTF	3.52	0.96	0.62	1 3/8	1.25
1	3/4	-1610-3-12TTF	3.86	1.23	0.88	1 3/8	1.25
	1	-1610-3TTF	4.22				
尺寸, mm							
6	1/8	-6M0-3TTF	53.9	15.3	4.8	1/2	19.0
	1/4	-6M0-3-4TTF	59.5				
8	1/8	-8M0-3TTF	59.7	16.2	6.4	5/8	19.0
	1/4	-8M0-3-4TTF	61.2				
10	1/4	-10M0-3TTF	67.0	17.2	7.9	13/16	22.4
12	1/4	-12M0-3-4TTF	72.0	22.8	9.5	13/16	22.4
	3/8	-12M0-3TTF	72.0				
	1/2	-12M0-3-8TTF	77.7				
16	1/2	-16M0-3TTF	77.6	24.4	12.7	1	28.4

### 四通

#### 联合接头

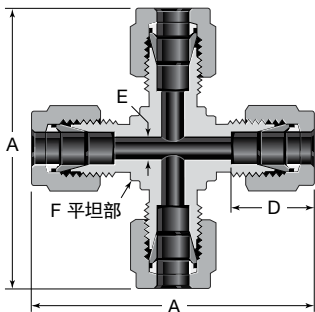

卡套管 外径	基本 订购号	尺寸			
		A	D	E	F, in.
尺寸, in.					
1/8	-200-4	1.76	0.50	0.09	3/8
1/4	-400-4	2.12	0.60	0.19	1/2
5/16	-500-4	2.34	0.64	0.25	5/8
3/8	-600-4	2.40	0.66	0.28	5/8
1/2	-810-4	2.84	0.90	0.41	13/16
3/4	-1210-4	3.14	0.96	0.62	1 1/16
1	-1610-4	3.86	1.23	0.88	1 3/8
尺寸, mm					
3	-3M0-4	44.7	12.9	2.4	3/8
6	-6M0-4	53.9	15.3	4.8	1/2
8	-8M0-4	59.7	16.2	6.4	5/8
10	-10M0-4	67.0	17.2	7.9	13/16
12	-12M0-4	72.0	22.8	9.5	13/16
16	-16M0-4	74.0	24.4	12.7	15/16
18	-18M0-4	76.6	24.4	15.1	1 1/16
20	-20M0-4	89.3	26.0	15.9	1 3/8
22	-22M0-4	89.4	26.0	18.3	5/8
25	-25M0-4	98.3	31.3	21.8	1 3/8

请参阅从第 63 页开始的安装说明。



## 卫生法兰接头

卡套管接头

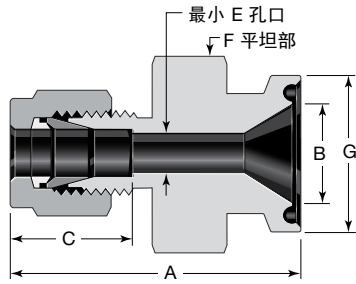

## 与世伟洛克卡套管接头对接的 Kwik 夹具式法兰

卡套管 外径 in.	法兰 尺寸 in.	订购号	尺寸, in. (mm)					
			A	B	C	E	F	G
1/4	1/2	SS-400-SC-8	1.57 (39.9)	0.37 (9.4)	0.60 (15.2)	0.19 (4.8)	1	0.98 (24.9)
	3/4	SS-400-SC-12	1.57 (39.9)	0.62 (15.7)	0.60 (15.2)	0.19 (4.8)	1	0.98 (24.9)
	1	SS-400-SC-16	1.57 (39.9)	0.87 (22.1)	0.60 (15.2)	0.19 (4.8)	13/16	1.98 (50.3)
	1 1/2	SS-400-SC-24	1.75 (44.4)	1.37 (34.8)	0.60 (15.2)	0.19 (4.8)	1 1/4	1.98 (50.3)
3/8	1/2	SS-600-SC-8	1.63 (41.4)	0.37 (9.4)	0.66 (16.8)	0.28 (7.1)	1	0.98 (24.9)
	3/4	SS-600-SC-12	1.63 (41.4)	0.62 (15.7)	0.66 (16.8)	0.28 (7.1)	1	0.98 (24.9)
	1	SS-600-SC-16	1.63 (41.4)	0.87 (22.1)	0.66 (16.8)	0.28 (7.1)	13/16	1.98 (50.3)
	1 1/2	SS-600-SC-24	1.72 (43.7)	1.37 (34.8)	0.66 (16.8)	0.28 (7.1)	1 1/4	1.98 (50.3)
1/2	1/2	SS-810-SC-8	1.74 (44.2)	0.37 (9.4)	0.90 (22.9)	0.37 (9.4)	1	0.98 (24.9)
	3/4	SS-810-SC-12	1.74 (44.2)	0.62 (15.7)	0.90 (22.9)	0.40 (10.2)	1	0.98 (24.9)
	1	SS-810-SC-16	1.74 (44.2)	0.87 (22.1)	0.90 (22.9)	0.40 (10.2)	13/16	1.98 (50.3)
	1 1/2	SS-810-SC-24	1.80 (45.7)	1.37 (34.8)	0.90 (22.9)	0.40 (10.2)	1 1/4	1.98 (50.3)
1	1	SS-1610-SC-16	1.92 (48.8)	0.87 (22.1)	1.24 (31.5)	0.87 (22.1)	1 1/4	1.98 (50.3)
	2	SS-1610-SC-32	2.50 (63.5)	1.87 (47.5)	1.24 (31.5)	0.87 (22.1)	2 3/4	2.52 (64.0)

请参阅从第 63 页开始的安装说明。

## 孔板接头

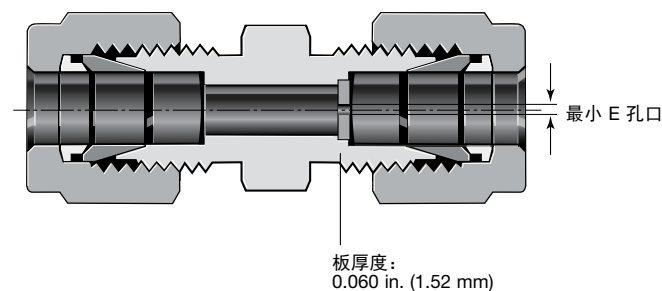

- 在工艺和分析系统中限制流量
- 标准配置为 316 SS 材质。当订购其他材质的端接时, 也可提供匹配材质的孔板。

使用机器对孔板钻孔, 能够钻出的最小孔口尺寸 (E 尺寸) 为 0.010 in. (0.3 mm)。尺寸介于 0.001 in. (0.03 mm) 和 0.009 in. (0.23 mm) 之间的孔口可使用激光钻出。

可选择的最大孔口尺寸 (E) 取决于卡套管接头尺寸。请参阅可对每种接头尺寸提供的最大 E 尺寸。

### 典型订货型号

**SS - 810-6PD**

基本订货型号

在下订单时请提供E尺寸值, E尺寸值需介于 .010 in. (0.3 mm) 和该尺寸卡套接头最大的E尺寸值之间。

### 典型激光钻孔订货型号

**SS - 810-6 PD LD - E - 001**

基本订购号

孔口尺寸

适用于卡套管接头尺寸, 介于 0.001 in. (0.03 mm) 和 0.009 in. (0.23 mm) 之间的产品。

激光钻孔板

包含当订购孔口尺寸介于 0.001 in. (0.03 mm) 和 0.009 in. (0.23 mm) 之间的产品。

### 孔板类型

- PD** = 在卡套管口内组装的孔板 (如果有多个, 则安装在较大的一端; 如果是三通, 则安装直管的管口); 孔板为 316 SS
- PK** = 在卡套管口内组装的孔板 (如果有多个, 则安装在较大的一端; 如果是三通, 则安装直管的管口); 孔板材质与本体材质相同
- PE** = 在两个直管的管口内组装的孔板
- PF** = 在一个直管的管口和支管上的管口内组装的孔板
- PG** = 在支管上的一个管口内组装的孔板
- PH** = 在两个直管中的管口和一个支管管口内组装的孔板
- PJ** = 在公称管接头的一个端接内组装的孔板
- PL** = 在较小的管口内组装的孔板

如有特殊孔口接头要求, 请与您当地的世伟洛克授权代表联系。

### 最大 E 尺寸

卡套管外径	E
尺寸, in.	
1/8	0.070
3/16	0.117
1/4	0.164
5/16	0.211
3/8	0.258
1/2	0.352
5/8	0.446
3/4	0.539
7/8	0.633
1	0.727
1 1/4	0.891
1 1/2	1.090
2	1.394

请参阅从第 63 页开始的安装说明。

## 卡套管转换接头

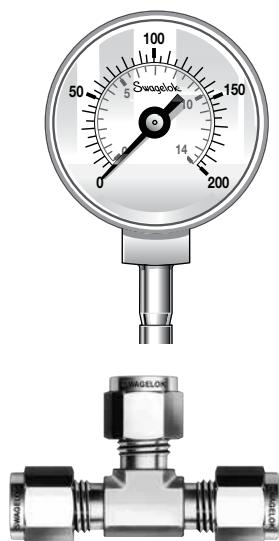

## 解决对准问题和减少库存

世伟洛克卡套管转换接头可帮助解决对准问题和减少库存。世伟洛克卡套管转换接头可以和目录中的任何一种世伟洛克卡套管接头一起使用。这样，只要储备各种尺寸和材料的联合弯头和联合三通接头——以及常用的世伟洛克转换接头即可，没有必要再储备特殊的弯头和三通。

## 典型的对准问题

当安装公称管弯头或三通时，往往很难将接头对准所需的方向。

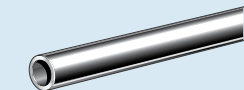

1. 在本例中，安装工作要求把卡套管连接到一个内螺纹端接。



2. 紧固管螺纹连接时，外螺纹弯头指向与规定方向不同的错误方向。而松开管螺纹连接意味着管螺纹处可能会发生泄漏。

## 世伟洛克解决方案

只要把一个世伟洛克卡套管转换接头与联合弯头或三通结合在一起使用，即可避免出现这种情况。

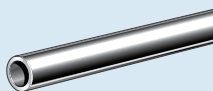

3. 把一个世伟洛克外螺纹转换接头的管螺纹连接接入内螺纹端接。

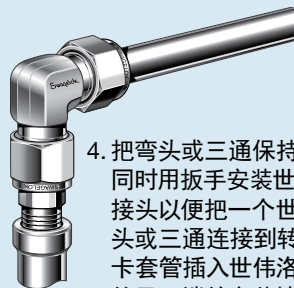

4. 把弯头或三通保持在所需方向，同时用扳手安装世伟洛克卡套管接头以便把一个世伟洛克联合弯头或三通连接到转换接头上。把卡套管插入世伟洛克弯头或三通的另一端并安装接头。

**⚠** 世伟洛克卡套管转换接头只能与世伟洛克卡套管接头一起使用。用于其他制造商生产的接头可能会发生泄漏或滑移。

请参阅从第 63 页开始的安装说明。

# 卡套管转换接头

## 外螺纹

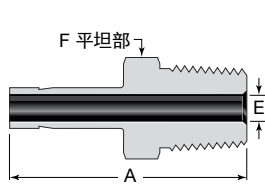

1 in./25 mm 及以下

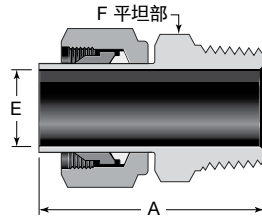

1 in./25 mm 以上

### NPT

卡套管 外径	NPT 尺寸 in.	基本 订购号	尺寸		
			A	E <sup>①</sup>	F
尺寸, in.					
1/8	1/8	-2-TA-1-2	1.16	0.08	7/16
	1/4	-2-TA-1-4	1.37		9/16
3/16	1/8	-3-TA-1-2	1.19	0.12	7/16
	1/4	-3-TA-1-4	1.40		9/16
1/4	1/8	-4-TA-1-2	1.25	0.17	7/16
	1/4	-4-TA-1-4	1.46		9/16
	3/8	-4-TA-1-6	1.49		11/16
	1/2	-4-TA-1-8	1.71		7/8
5/16	1/8	-5-TA-1-2	1.29	0.19	7/16
	1/4	-5-TA-1-4	1.50		9/16
3/8	1/8	-6-TA-1-2	1.32	0.19	7/16
	1/4	-6-TA-1-4	1.53		9/16
	3/8	-6-TA-1-6	1.56		11/16
	1/2	-6-TA-1-8	1.78		7/8
1/2	1/4	-8-TA-1-4	1.75	0.28	9/16
	3/8	-8-TA-1-6	1.78		11/16
	1/2	-8-TA-1-8	2.00		7/8
5/8	1/2	-10-TA-1-8	2.06	0.47	7/8
	3/4	-12-TA-1-8	2.06		7/8
3/4	1/2	-12-TA-1-8	2.06	0.47	7/8
	3/4	-12-TA-1-12	2.06		1 1/16
1	3/4	-16-TA-1-12	2.31	0.62	1 1/16
	1	-16-TA-1-16	2.60		1 3/8
1 1/4	1 1/4	-20-TA-1-20 <sup>②</sup>	3.16	1.02	1 3/4
1 1/2	1 1/2	-24-TA-1-24 <sup>②</sup>	3.72	1.25	2 1/8
2	2	-32-TA-1-32 <sup>②</sup>	4.70	1.72	2 3/4
尺寸, mm					
6	1/8	-6-MTA-1-2	32.8	4.1	12
	1/4	-6-MTA-1-4	38.1		14
8	1/4	-8-MTA-1-4	39.1	5.6	14
	3/8	-8-MTA-1-6	39.9		19
10	1/4	-10-MTA-1-4	39.9	7.1	14
	3/8	-10-MTA-1-6	40.6		18
	1/2	-10-MTA-1-8	46.2		22
12	1/4	-12-MTA-1-4	46.5	7.1	16
	1/2	-12-MTA-1-8	52.1		8.8
28	1	-28-MTA-1-16 <sup>②</sup>	74.7	22.2	35
	1 1/4	-28-MTA-1-20 <sup>②</sup>	76.2		46
	1	B-28-MTA-1-16	68.6		22.2
30	1 1/4	B-28-MTA-1-20	70.1	22.6	45
	1	-30-MTA-1-16 <sup>②</sup>	79.2		22.2
32	1 1/4	-30-MTA-1-20 <sup>②</sup>	80.0	24.3	46
	1	-32-MTA-1-20 <sup>②</sup>	81.0		26.5
38	1 1/2	-38-MTA-1-24 <sup>②</sup>	92.2	31.6	55

① 尺寸 E 是最小公称孔口。这些接头在管螺纹/直螺纹端可能会有更大的孔口。

② 配备有螺母和预装卡套。

### ISO/BSP 锥形螺纹 (RT)

卡套管 外径	ISO 螺纹 尺寸 in.	基本 订购号	尺寸		
			A	E <sup>①</sup>	F
尺寸, in.					
1/8	1/8	-2-TA-1-2RT	1.16	0.08	7/16
	1/4	-2-TA-1-4RT	1.37		9/16
1/4	1/8	-4-TA-1-2RT	1.25	0.17	7/16
	1/4	-4-TA-1-4RT	1.46		9/16
3/8	1/4	-6-TA-1-4RT	1.53	0.27	9/16
	3/8	-6-TA-1-6RT	1.56		11/16
	1/2	-6-TA-1-8RT	1.78		7/8
1/2	1/4	-8-TA-1-4RT	1.75	0.28	9/16
	3/8	-8-TA-1-6RT	1.78		11/16
	1/2	-8-TA-1-8RT	2.00		7/8
3/4	3/4	-12-TA-1-12RT	2.06	0.58	1 1/16
	1	-16-TA-1-16RT	2.60		1 3/8
尺寸, mm					
6	1/8	-6-MTA-1-2RT	32.8	4.1	12
	1/4	-6-MTA-1-4RT	38.1		14
8	1/4	-8-MTA-1-4RT	39.1	5.6	14
10	1/4	-10-MTA-1-4RT	39.9	7.1	14
	3/8	-10-MTA-1-6RT	40.6		18
12	1/4	-12-MTA-1-4RT	46.5	7.1	16
	3/8	-12-MTA-1-6RT	46.2		18
	1/2	-12-MTA-1-8RT	51.8		22
28	1	-28-MTA-1-16RT <sup>②</sup>	74.7	22.2	35
	1 1/4	-28-MTA-1-20RT <sup>②</sup>	76.2		46
	1	B-28-MTA-1-16RT	68.6		22.2
30	1 1/4	B-28-MTA-1-20RT	70.1	22.6	45
	1	-30-MTA-1-16RT <sup>②</sup>	79.2		22.2
32	1 1/4	-30-MTA-1-20RT <sup>②</sup>	80.0	24.3	46
	1	-32-MTA-1-20RT <sup>②</sup>	81.0		26.5
38	1 1/2	-38-MTA-1-24RT <sup>②</sup>	92.2	31.6	55

① 尺寸 E 是最小公称孔口。这些接头在管螺纹/直螺纹端可能会有更大的孔口。

② 配备有螺母和预装卡套。

请参阅从第 63 页开始的安装说明。

## 卡套管转换接头

### 外螺纹

卡套管接头

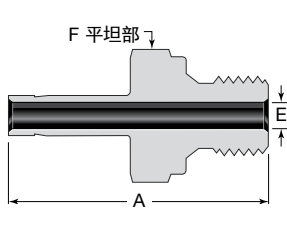

1 in./25 mm 及以下

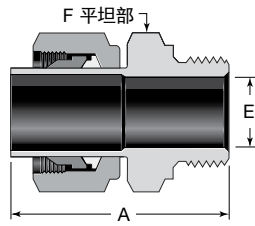

1 in./25 mm 以上

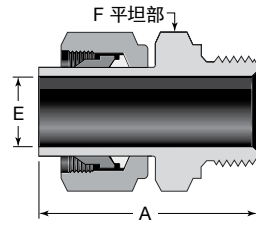

可提供 ISO/BSP 平行垫片, 见第 P 55 页。

可提供 ISO/BSP 平行垫片, 见第 P 55 页。

### ISO/BSP 平行螺纹 (RS)

卡套管 外径	ISO 螺纹 尺寸 in.	基本 订购号	尺寸		
			A	E <sup>①</sup>	F
尺寸, in.					
1/8	1/8	-2-TA-1-2RS	1.25	0.08	9/16
	1/4	-2-TA-1-4RS	1.43		3/4
1/4	1/8	-4-TA-1-2RS	1.35	0.16	9/16
	1/4	-4-TA-1-4RS	1.53	0.17	3/4
3/8	1/4	-6-TA-1-4RS	1.59	0.23	3/4
	3/8	-6-TA-1-6RS	1.62	0.27	7/8
1/2	1/4	-8-TA-1-4RS	1.85	0.23	3/4
	3/8	-8-TA-1-6RS	1.88	0.31	7/8
	1/2	-8-TA-1-8RS	1.96	0.37	1 1/16
3/4	3/4	-12-TA-1-12RS	2.20	0.58	1 5/16
1	1	-16-TA-1-16RS	2.59	0.80	1 5/8
尺寸, mm					
6	1/8	-6-MTA-1-2RS	34.3	4.0	14
	1/4	-6-MTA-1-4RS	38.9	4.1	19
8	1/4	-8-MTA-1-4RS	39.6	5.6	19
10	1/4	-10-MTA-1-4RS	40.4	5.9	19
	3/8	-10-MTA-1-6RS	41.1	7.1	22
	1/2	-10-MTA-1-8RS	43.2	7.1	27
12	1/4	-12-MTA-1-4RS	47.0	5.9	19
	3/8	-12-MTA-1-6RS	47.8	7.9	22
	1/2	-12-MTA-1-8RS	49.8	8.8	27
18	1/2	-18-MTA-1-8RS	51.3	11.9	27
	3/4	-18-MTA-1-12RS	55.9	13.9	35
28	1	-28-MTA-1-16RS <sup>②</sup>	71.9	19.8	41
	1 1/4	-28-MTA-1-20RS <sup>②</sup>	75.4	22.5	50
	1	B-28-MTA-1-16RS	65.8	19.8	1 5/8
	1 1/4	B-28-MTA-1-20RS	69.3	22.6	50
30	1 1/4	-30-MTA-1-20RS <sup>②</sup>	79.8	24.3	50
32	1 1/4	-32-MTA-1-20RS <sup>②</sup>	80.8	26.5	50
38	1 1/2	-38-MTA-1-24RS <sup>②</sup>	91.9	31.6	55

① 尺寸 E 是最小公称孔口。这些接头在管螺纹/直螺纹端可能会有更大的孔口。

② 配备有螺母和预装卡套。

### ISO/BSP 平行螺纹 (RP)

卡套管 外径	ISO 螺纹 尺寸 in.	基本 订购号	尺寸		
			A	E <sup>①</sup>	F
尺寸, mm					
28	1	-28-MTA-1-16RP <sup>②</sup>	72.7	19.8	41
	1 1/4	-28-MTA-1-20RP <sup>②</sup>	77.3	22.5	50
	1	B-28-MTA-1-16RP	65.8	19.8	1 5/8
	1 1/4	B-28-MTA-1-20RP	71.1	22.6	50
30	1 1/4	-30-MTA-1-20RP <sup>②</sup>	81.1	24.3	50
32	1 1/4	-32-MTA-1-20RP <sup>②</sup>	82.1	26.5	50
38	1 1/2	-38-MTA-1-24RP <sup>②</sup>	94.5	31.8	55

① 尺寸 E 是最小公称孔口。这些接头在管螺纹/直螺纹端可能会有更大的孔口。

② 配备有螺母和预装卡套。

请参阅从第 63 页开始的安装说明。

## 卡套管转换接头

### 外螺纹

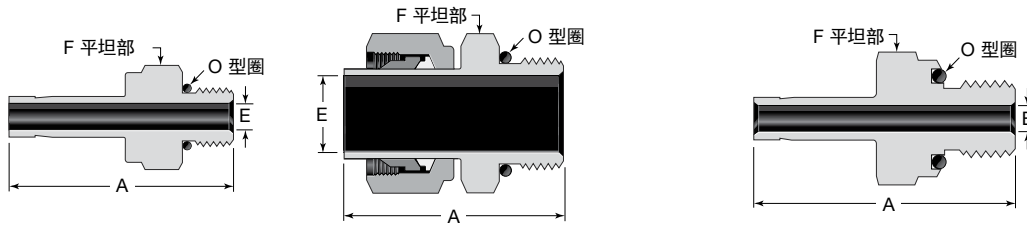

1 in./25 mm 及以下

1 in./25 mm 以上

安装尺寸请参见第 P 19 页。

可转接至 SAE J1926/1 和 ISO 11926-1 直螺纹凸台。

### SAE/MS 直螺纹 (ST)

卡套管 外径	SAE/MS 螺纹 尺寸	基本 订购号	尺寸		
			A	E <sup>①</sup>	F
尺寸, in.					
1/8	5/16-24	-2-TA-1-2ST	1.20	0.08	7/16
1/4	7/16-20	-4-TA-1-4ST	1.39	0.17	9/16
3/8	7/16-20	-6-TA-1-4ST	1.46	0.20	9/16
	9/16-18	-6-TA-1-6ST	1.52	0.27	11/16
	3/4-16	-6-TA-1-8ST	1.60	0.27	7/8
1/2	9/16-18	-8-TA-1-6ST	1.74	0.28	11/16
	3/4-16	-8-TA-1-8ST	1.82	0.37	7/8
5/8	7/8-14	-10-TA-1-10ST	1.94	0.47	1
3/4	1 1/16-12	-12-TA-1-12ST	2.10	0.58	1 1/4
1	1 5/16-12	-16-TA-1-16ST	2.41	0.80	1 1/2
1 1/4	1 5/8-12	-20-TA-1-20ST <sup>②</sup>	2.81	1.02	1 7/8
1 1/2	1 7/8-12	-24-TA-1-24ST <sup>②</sup>	3.28	1.25	2 1/8
2	2 1/2-12	-32-TA-1-32ST <sup>②</sup>	4.23	1.72	2 3/4

① 尺寸 E 是最小公称孔口。这些接头在管螺纹/直螺纹端可能会有更大的孔口。

② 配备有螺母和预装卡套。

### O 型圈密封 (SAE/MS 直螺纹)

卡套管 外径	SAE/MS 螺纹 尺寸	基本 订购号	尺寸		
			A	E	F
尺寸, in.					
1/8	5/16-24	-2-TA-1-OR	1.28	0.08	9/16
3/16	3/8-24	-3-TA-1-OR	1.38	0.12	5/8
1/4	7/16-20	-4-TA-1-OR	1.54	0.17	3/4
5/16	1/2-20	-5-TA-1-OR	1.64	0.22	7/8
3/8	9/16-18	-6-TA-1-OR	1.70	0.27	15/16
1/2	3/4-16	-8-TA-1-OR	1.95	0.37	1 1/8

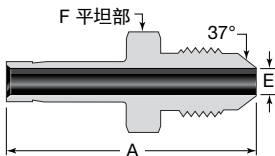

### AN 螺纹

卡套管 外径	AN 卡套管 扩口 尺寸	螺纹 尺寸	基本 订购号	尺寸		
				A	E <sup>①</sup>	F
尺寸, in.						
1/4	1/4	7/16-20UNJF-3	-4-TA-1-4AN	1.46	0.17	1/2
3/8	1/4	7/16-20UNJF-3	-6-TA-1-4AN	1.53	0.17	1/2
	3/8	9/16-18UNJF-3	-6-TA-1-6AN	1.56	0.27	5/8
1/2	1/2	3/4-16UNJF-3	-8-TA-1-8AN	1.91	0.37	13/16
3/4	3/4	1 1/16-12UNJ-3	-12-TA-1-12AN	2.21	0.58	1 1/8
1	1	1 5/16-12UNJ-3	-16-TA-1-16AN	2.58	0.80	1 3/8

① 尺寸 E 是最小公称孔口。这些接头在管螺纹/直螺纹端可能会有更大的孔口。

请参阅从第 63 页开始的安装说明。

## 卡套管转换接头

### 外螺纹

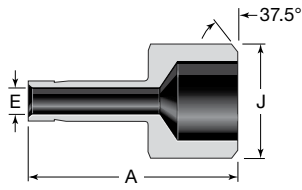

### 公称管焊接

卡套管 外径	公称管 焊接 尺寸	基本 订购号	尺寸		
			A	E	J
尺寸, in.					
1/4	1/4	-4-TA-1-4W	1.14	0.17	0.540
3/8	1/2	-6-TA-1-8W	1.46	0.27	0.840
1/2	1/2	-8-TA-1-8W	1.66	0.37	0.840
	3/4	-8-TA-1-12W	1.68		1.050
3/4	3/4	-12-TA-1-12W	1.87	0.58	1.050

焊接端的管壁厚度基于规格 80 的公称管。

### 内螺纹

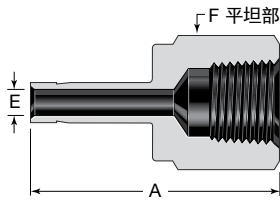

1 in./25 mm 及以下

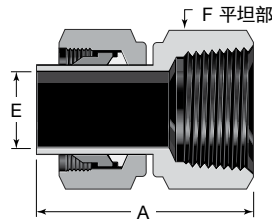

1 in./25 mm 以上

### NPT

卡套管 外径	NPT 尺寸 in.	基本 订购号	尺寸		
			A	E	F
尺寸, in.					
1/8	1/8	-2-TA-7-2	1.24	0.08	9/16
	1/4	-2-TA-7-4	1.39		3/4
3/16	1/4	-3-TA-7-4	1.41	0.12	3/4
1/4	1/8	-4-TA-7-2	1.30	0.17	9/16
	1/4	-4-TA-7-4	1.46		3/4
	3/8	-4-TA-7-6	1.55		7/8
	1/2	-4-TA-7-8	1.79		1 1/16
5/16	1/4	-5-TA-7-4	1.48	0.22	3/4
3/8	1/8	-6-TA-7-2	1.35	0.27	9/16
	1/4	-6-TA-7-4	1.50		3/4
	3/8	-6-TA-7-6	1.59		7/8
	1/2	-6-TA-7-8	1.84		1 1/16
1/2	1/4	-8-TA-7-4	1.71	0.37	3/4
	3/8	-8-TA-7-6	1.79		7/8
	1/2	-8-TA-7-8	2.05		1 1/16
5/8	1/2	-10-TA-7-8	2.09	0.47	1 1/16
3/4	1/2	-12-TA-7-8	2.08	0.58	1 1/16
	3/4	-12-TA-7-12	2.16		1 5/16
	1	-12-TA-7-16	2.30		1 5/8
1	3/4	-16-TA-7-12	2.39	0.80	1 5/16
	1	-16-TA-7-16	2.53		1 5/8
1 1/4	1 1/4	-20-TA-7-20 <sup>①</sup>	3.06	1.02	2 1/8
1 1/2	1 1/2	-24-TA-7-24 <sup>①</sup>	3.50	1.25	2 3/8
2	2	-32-TA-7-32 <sup>①</sup>	4.23	1.72	2 7/8
尺寸, mm					
6	1/8	-6-MTA-7-2	32.5	4.1	14
	1/4	-6-MTA-7-4	37.1		19
8	1/4	-8-MTA-7-4	37.6	5.6	19
10	1/4	-10-MTA-7-4	38.1	7.1	19
	3/8	-10-MTA-7-6	40.1		22
	1/2	-10-MTA-7-8	46.7		27
12	1/4	-12-MTA-7-4	43.7	8.8	19
	1/2	-12-MTA-7-8	52.3		27

① 配备有螺母和预装卡套。

### ISO/BSP 锥形螺纹 (RT)

卡套管 外径	ISO 螺纹 尺寸 in.	基本 订购号	尺寸		
			A	E	F
尺寸, in.					
1/4	1/8	-4-TA-7-2RT	1.30	0.17	9/16
	1/4	-4-TA-7-4RT	1.45		3/4
3/8	1/4	-6-TA-7-4RT	1.50	0.27	3/4
	3/8	-6-TA-7-6RT	1.59		7/8
1/2	1/4	-8-TA-7-4RT	1.71	0.37	3/4
	3/8	-8-TA-7-6RT	1.80		7/8
	1/2	-8-TA-7-8RT	2.05		1 1/16
尺寸, mm					
6	1/8	-6-MTA-7-2RT	33.0	4.1	14
8	1/4	-8-MTA-7-4RT	37.6	5.6	19
10	1/4	-10-MTA-7-4RT	38.1	7.1	19

请参阅从第 63 页开始的安装说明。

## 卡套管转换接头

### 内螺纹

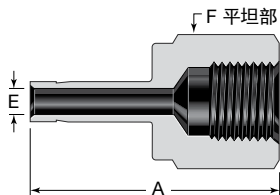

可提供 ISO/BSP 平行垫片和 O 型圈。见第 P 55 页。

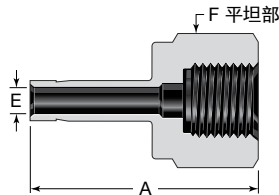

可提供 ISO/BSP 平行垫片和 O 型圈。见第 P 55 页。

### ISO/BSP 平行螺纹 (RP)

卡套管 外径	ISO 螺纹 尺寸 in.	基本 订购号	尺寸		
			A	E	F
尺寸, in.					
1/8	1/8	-2-TA-7-2RP	1.17	0.08	9/16
1/4	1/8	-4-TA-7-2RP	1.25	0.17	9/16
	1/4	-4-TA-7-4RP	1.50		3/4
3/8	1/4	-6-TA-7-4RP	1.55	0.27	3/4
	3/8	-6-TA-7-6RP	1.57		15/16
1/2	3/8	-8-TA-7-6RP	1.78	0.38	15/16
	1/2	-8-TA-7-8RP	2.02		1 1/16
尺寸, mm					
6	1/8	-6-MTA-7-2RP	32.0	4.1	14
	1/4	-6-MTA-7-4RP	37.8		19
12	1/2	-12-MTA-7-8RP	49.8	8.8	27

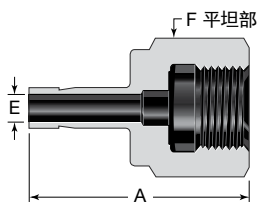

ISO/BSP 平行螺纹 (RJ) 接头仅有不锈钢材质。  
现可提供 ISO/BSP 平行垫片和 O 型圈。见第 P 55 页。

### ISO/BSP 平行螺纹 (RJ)

卡套管 外径	ISO 螺纹 尺寸 in.	基本 订购号	尺寸		
			A	E	F
尺寸, in.					
1/4	1/4	SS-4-TA-7-4RJ	1.39	0.17	3/4
3/8	3/8	SS-6-TA-7-6RJ	1.55	0.26	15/16
1/2	1/2	SS-8-TA-7-8RJ	1.94	0.28	1 1/16
尺寸, mm					
6	1/4	SS-6-MTA-7-4RJ	35.3	4.1	19
	3/8	SS-6-MTA-7-6RJ	38.6		24
	1/2	SS-6-MTA-7-8RJ	42.9		27
8	1/4	SS-8-MTA-7-4RJ	33.0	5.5	19
	3/8	SS-8-MTA-7-6RJ	39.4	5.6	24
	1/2	SS-8-MTA-7-8RJ	43.7	5.6	27
10	1/4	SS-10-MTA-7-4RJ	34.5	5.5	19
	3/8	SS-10-MTA-7-6RJ	36.1	6.5	24
	1/2	SS-10-MTA-7-8RJ	41.1	7.1	27
12	1/4	SS-12-MTA-7-4RJ	40.1	5.5	19
	3/8	SS-12-MTA-7-6RJ	44.7	6.5	24
	1/2	SS-12-MTA-7-8RJ	48.8	7.0	27

### ISO/BSP 平行螺纹 (RG, 压力表)

卡套管 外径	ISO 螺纹 尺寸 in.	基本 订购号	尺寸		
			A	E	F
尺寸, in.					
1/4	1/4	-4-TA-7-4RG	1.39	0.17	3/4
3/8	3/8	-6-TA-7-6RG	1.55	0.26	15/16
1/2	1/2	-8-TA-7-8RG	1.80	0.28	1 1/16
尺寸, mm					
6	1/4	-6-MTA-7-4RG	35.3	4.1	19
	3/8	-6-MTA-7-6RG	38.4		24
	1/2	-6-MTA-7-8RG	42.9		27
8	1/4	-8-MTA-7-4RG	33.0	5.5	19
	3/8	-8-MTA-7-6RG	38.9	5.6	24
	1/2	-8-MTA-7-8RG	43.7	5.6	27
10	1/4	-10-MTA-7-4RG	34.5	5.5	19
	3/8	-10-MTA-7-6RG	36.1	6.5	24
	1/2	-10-MTA-7-8RG	41.1	7.1	27
12	1/4	-12-MTA-7-4RG	40.1	5.5	19
	3/8	-12-MTA-7-6RG	44.7	6.5	24
	1/2	-12-MTA-7-8RG	48.8	7.0	27
16	1/2	-16-MTA-7-8RG	49.0	7.0	27
18	1/2	-18-MTA-7-8RG	49.3	7.0	27

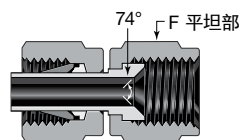

### AN 螺纹

卡套管 外径	AN 卡套管 扩口 尺寸	基本 订购号	F
			尺寸, in.
1/8	1/8	-200-A-2ANF	3/8
	1/4	-200-A-4ANF	9/16
1/4	1/4	-400-A-4ANF	9/16
3/8	3/8	-600-A-6ANF	11/16
1/2	1/2	-810-A-8ANF	7/8
3/4	3/4	-1210-A-12ANF	1 1/4

请参阅从第 63 页开始的安装说明。



## 其它订购信息

世伟洛克卡套管接头的订购号遵循以下所示的顺序。

**A B C D E F G**  
**SS - 2 0 0 - 1 - 2 RT**

**A 材料**

**A** = 铝  
**B** = 黄铜  
**C20** = 合金 20  
**HC** = 合金 C-276  
**INC** = 合金 600  
**M** = 合金 400  
**NY** = 尼龙  
**S** = 碳钢  
**SS** = 316 不锈钢  
**6ELT** = 高温 316 不锈钢  
**T** = PTFE  
**TI** = 钛  
**254** = 6 钼  
**625** = 合金 625  
**825** = 合金 825  
**2507** = 合金 2507

**B 尺寸 (卡套管外径)**

英制, in.	公制, mm
1 = 1/16	2 = 2
2 = 1/8	3 = 3
3 = 3/16	4 = 4
4 = 1/4	6 = 6
5 = 5/16	8 = 8
6 = 3/8	10 = 10
8 = 1/2	12 = 12
10 = 5/8	14 = 14
12 = 3/4	15 = 15
14 = 7/8	16 = 16
16 = 1	18 = 18
18 = 1 1/8	20 = 20
20 = 1 1/4	22 = 22
24 = 1 1/2	25 = 25
32 = 2	28 = 28
	32 = 32
	38 = 38
	50 = 50

**C 系列**

**0** = 英制 1/16 至 3/8 in.  
 和 1 1/4 至 2 in.  
**1** = 英制 1/2 至 1 1/8 in.  
**M** = 毫米卡套管尺寸  
 订购内螺纹世伟洛克卡套管接头时, 加 **F**。  
 例: SS-100F-1-1.

**D 部件**

**0** = 接头  
**1** = 本体

**E 接头类型**

**1** = 外螺纹连接  
**2** = 90° 外螺纹弯头  
**3** = 联合三通  
**4** = 联合四通  
**5** = 45° 外螺纹弯头  
**6** = 联合接头  
**7** = 内螺纹连接  
**8** = 内螺纹弯头  
**9** = 联合弯头  
**11** = 穿板外螺纹连接  
**61** = 穿板联合接头  
**71** = 穿板内螺纹连接  
**A** = 转换接头  
**C** = 管帽  
**P** = 堵塞  
**PC** = 孔口连接  
**R** = 变径接头  
**R1** = 穿板变径接头  
**2R** = 变径弯头  
**TFT** = 三通, 内螺纹直通  
**TMT** = 三通, 外螺纹直通  
**TRT** = 三通, ISO/BSP 平行外螺纹  
 可定位直通  
**TST** = 三通带 O 型圈外螺纹的直螺  
 纹, 可定位直通  
**TTF** = 内螺纹支管三通  
**TTM** = 外螺纹支管三通  
**TTR** = 三通 ISO/BSP 平行外螺纹可  
 定位, 支管  
**TTS** = 三通带 O 型圈外螺纹的直螺  
 纹可定位, 支管

**F 第二端接尺寸**

若有第二端接或接头是变径接头,  
 从左侧列表中添加一个尺寸代号。

**G 第二端接类型**

根据需要添加一个第二端接类型代号。

**AN** = 37° 外螺纹 AN 扩口  
**ANF** = 37° 内螺纹 AN 扩口  
**BT** = 穿孔接头  
**F** = 内螺纹  
**KN** = 带尼龙卡套的滚花螺母  
**KT** = 带 PTFE 卡套的滚花螺母  
**M** = 公制卡套管端  
**OR** = O 型圈密封接头  
**PR** = ISO/BSP 可定位平行  
 管螺纹  
**RG** = ISO/BSP 平行管螺纹  
 (压力表)  
**RJ** = ISO/BSP 平行管螺纹  
 (日本规格压力表)  
**RP** = ISO/BSP 平行管螺纹  
**RS** = ISO/BSP 平行管螺纹  
**RT** = ISO/BSP 锥管螺纹  
**ST** = 带 O 型圈的直螺纹  
 (符合 SAE/MS)  
**W** = 公称管外焊 / 卡套管承插焊

## 三通和四通

三通和四通的订购号首先表示直通的尺寸 (1 至 2), 然后是支管的尺寸 (三通接头的 3 和四通的 3 至 4)。

例: SS-6M0-3-4TTF 表示一个 316 SS 内螺纹三通, 适用于 6 mm 卡套管并拥有 1/4 in. NPT 内螺纹的支管。

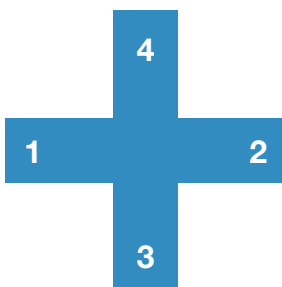

## 其它尺寸和材料

如需了解其它尺寸和特殊合金的有关信息, 请联系您当地的世伟洛克授权代表。

## 其它订购信息

世伟洛克卡套管接头的订购号遵循以下所示的顺序。

**A**   **B**   **C**   **D**   **E**   **F**  
**SS** - **2** - **TA** - **1** - **4** **RT**

### A 材料

A = 铝  
 B = 黄铜  
**C20** = 合金 20  
**HC** = 合金 C-276  
**INC** = 合金 600  
**M** = 合金 400  
**NY** = 尼龙  
**S** = 碳钢  
**SS** = 316 不锈钢  
**6ELT** = 高温 316 不锈钢  
**T** = PTFE  
**TI** = 钛  
**254** = 6 钼  
**625** = 合金 625  
**825** = 合金 825  
**2507** = 合金 2507

### B 尺寸 (卡套管外径)

英制, in.	公制, mm
1 = 1/16	2 = 2
2 = 1/8	3 = 3
3 = 3/16	4 = 4
4 = 1/4	6 = 6
5 = 5/16	8 = 8
6 = 3/8	10 = 10
8 = 1/2	12 = 12
10 = 5/8	14 = 14
12 = 3/4	15 = 15
14 = 7/8	16 = 16
16 = 1	18 = 18
18 = 1 1/8	20 = 20
20 = 1 1/4	22 = 22
24 = 1 1/2	25 = 25
32 = 2	28 = 28
	32 = 32
	38 = 38
	50 = 50

### C 部件

**TA** = 英制卡套管转换接头  
**MTA** = 公制卡套管转换接头

### D 转换接头类型

**1** = 外螺纹转换接头  
**7** = 内螺纹转换接头

### E 第二端接尺寸

从左侧列表中添加一个尺寸代号表示第二端接。

### F 第二端接类型

根据需要添加一个第二端接类型代号。

**AN** = 37° 外螺纹 AN 扩口  
**ANF** = 37° 内螺纹 AN 扩口  
**RG** = ISO/BSP 平行管螺纹 (压力表)  
**RJ** = ISO/BSP 平行管螺纹 (日本规格压力表)  
**RP** = ISO/BSP 平行管螺纹  
**RS** = ISO/BSP 平行管螺纹  
**RT** = ISO/BSP 平行管螺纹  
**ST** = 带 O 型圈的直螺纹 (符合 SAE/MS)  
**W** = 公称管外焊/卡套管承插焊

## 备件

订购时，从第 P 11 页的如何订购表中选择一个材料代号。

卡套管接头

### 螺母

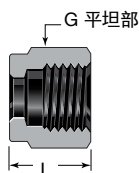

### 内螺纹

卡套管 外径	基本 订购号	尺寸	
		G	L
尺寸, in.			
1/16	-102-1	5/16	0.31
1/8	-202-1	7/16	0.47
3/16	-302-1	1/2	0.47
1/4	-402-1	9/16	0.50
5/16	-502-1	5/8	0.53
3/8	-602-1	11/16	0.56
1/2	-812-1	7/8	0.69
5/8	-1012-1	1	0.69
3/4	-1212-1	1 1/8	0.69
7/8	-1412-1	1 1/4	0.69
1	-1612-1	1 1/2	0.81
1 1/4	-2002-1	1 7/8	1.25
1 1/2	-2402-1	2 1/4	1.50
2	-3202-1	3	2.06

卡套管 外径	基本 订购号	尺寸	
		G	L
尺寸, mm			
2	-2M2-1	12	11.9
3	-3M2-1	12	11.9
4	-4M2-1	12	11.9
6	-6M2-1	14	12.7
8	-8M2-1	16	13.5
10	-10M2-1	19	15.1
12	-12M2-1	22	17.4
14	-14M2-1	25	17.4
15	-15M2-1	25	17.4
16	-16M2-1	25	17.4
18	-18M2-1	30	17.4
20	-20M2-1	32	17.4
22	-22M2-1	32	17.4
25	-25M2-1	38	20.6
28	-28M2-1	46	30.6
	B-28M2-1	45	20.6
30	-30M2-1	50	32.7
32	-32M2-1	50	34.4
38	-38M2-1	60	40.6
50	-50M2-1	3 in.	52.3



### 滚花内螺纹

世伟洛克滚花螺母卡套管接头提供了一种对于大部分壁厚的聚乙烯卡套管都无需使用插件的防泄漏密封。只有更大的尺寸才可能需要使用插件。

为了把卡套固定在卡套管上，必须用扳手进行最初连接，在用手指紧固的基础上将螺母再旋转一又四分之一圈 (1/16, 1/8 和 3/16 in.; 2, 3 和 4 mm 的接头为紧固四分之三圈)。防泄漏连接可用手指紧固装配法进行重新装配。

订购滚花螺母时，在内螺纹螺母的基本订购号后面加 **K**。

例如：B-402-1**K**

当订购已装在带尼龙卡套接头上的滚花螺母时，在接头订购号后面加 **KN**。

例如：SS-400-1-2**KN**

当订购已装在带 PTFE 卡套接头上的滚花螺母时，在接头订购号后面加 **KT**。

例如：SS-400-1-2**KT**

### 外螺纹

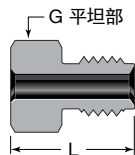

供世伟洛克内螺纹端接使用。

卡套管 外径	基本 订购号	尺寸	
		G	L
尺寸, in.			
1/16	-1F2-1GC	1/4	0.38
1/8	-2F2-1GC	3/8	0.53
1/4	-4F2-1	1/2	0.62
1/2	-8F2-1	15/16	0.87

卡套管 外径	基本 订购号	尺寸	
		G	L
尺寸, mm			
10	-10MF2-1	22	22.1
12	-12MF2-1	24	22.1

## 备件

订购时，从第 P 11 页的**如何订购**表中选择一个材料代号。

## 卡套



### 前卡套

卡套管 外径	基本 订购号
尺寸, in.	
1/16	-103-1
1/8	-203-1
3/16	-303-1
1/4	-403-1
5/16	-503-1
3/8	-603-1
1/2	-813-1
5/8	-1013-1
3/4	-1213-1
7/8	-1413-1
1	-1613-1
1 1/4	-2003-1 <sup>①</sup>
1 1/2	-2403-1 <sup>①</sup>
2	-3203-1 <sup>①</sup>

① 1 in. 以上和 25 mm 以上的  
不锈钢前卡套镀有 PFA。若  
想订购镀银的前  
卡套，请在基本订购号中加  
上 **-BL**。

例：SS-2003-1-**BL**



### 后卡套

卡套管 外径	基本 订购号
尺寸, in.	
1/16	-104-1
1/8	-204-1
3/16	-304-1
1/4	-404-1
5/16	-504-1
3/8	-604-1
1/2	-814-1
5/8	-1014-1
3/4	-1214-1
7/8	-1414-1
1	-1614-1
1 1/4	-2004-1 <sup>①</sup>
1 1/2	-2404-1 <sup>①</sup>
2	-3204-1 <sup>①</sup>

① 1 in. 以上和 25 mm 以上的  
不锈钢后卡套镀有 PFA。若  
想订购没有 PFA 镀层的后  
卡套，请在基本订购号中加  
上 **-WC**。

例：SS-2004-1-**WC**

卡套管 外径	基本 订购号
尺寸, mm	
2	-2M4-1
3	-3M4-1
4	-4M4-1
6	-6M4-1
8	-8M4-1
10	-10M4-1
12	-12M4-1
14	-14M4-1
15	-15M4-1
16	-16M4-1
18	-18M4-1
20	-20M4-1
22	-22M4-1
25	-25M4-1
28	-28M4-1 <sup>①</sup>
30	-30M4-1 <sup>①</sup>
32	-32M4-1 <sup>①</sup>
38	-38M4-1 <sup>①</sup>
50	-50M4-1 <sup>①</sup>

## 备件

### 螺母-卡套组件和卡套组件

#### 螺母和卡套的使用

在卡套管接头或带有卡套管端接的阀门上使用世伟洛克螺母和卡套时，需要精密部件的互相作用。

世伟洛克螺母和卡套作为备件销售，并且只能与世伟洛克本体，接头，阀门和软管产品一起使用。

所示的组件带有心轴。一个心轴可容纳五个螺母-卡套组件或十个卡套组件。

#### 螺母-卡套组件



螺母-卡套组件包含一个螺母，一个后卡套和一个前卡套。

订购时，在基本的订购号中增加一个材料代号。请按五的倍数订购螺母-卡套组件。

例：SS-400-NFSET

材料	代号
黄铜	B
碳钢	S
316 不锈钢	SS

卡套管 外径	基本 订购号
尺寸, in.	
1/4	-400-NFSET
3/8	-600-NFSET
1/2	-810-NFSET
尺寸, mm	
6	-6M0-NFSET
8	-8M0-NFSET
10	-10M0-NFSET
12	-12M0-NFSET

#### 卡套组件



卡套组件包含一个前卡套和一个后卡套。

订购时，在基本订购号中增加一个材料代号。

请按十的倍数订购卡套组件。

例：SS-100-SET

材料	代号
合金 400	M
铝	A
黄铜	B
碳钢	S
尼龙	NY
PTFE	T
316 不锈钢	SS

卡套管 外径	基本 订购号
尺寸, in.	
1/16	-100-SET
1/8	-200-SET
3/16	-300-SET
1/4	-400-SET
5/16	-500-SET
3/8	-600-SET
1/2	-810-SET
尺寸, mm	
6	-6M0-SET
8	-8M0-SET
10	-10M0-SET
12	-12M0-SET

#### 螺母-卡套成套件和卡套排成套件

需要订购螺母-卡套成套件 (50 个螺母-卡套组件) 或卡套排成套件 (100 个前卡套和后卡套组件) 时，请联系您当地的世伟洛克授权销售和服务代表。

##### 螺母-卡套成套件



##### 卡套排成套件

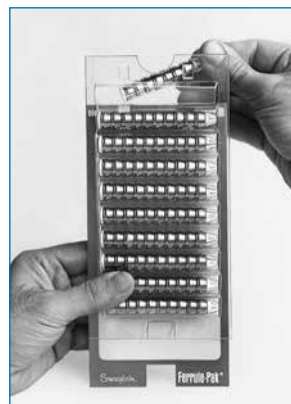

备件

ISO/BSP 平行垫片



钢制和不锈钢制 (RS 接头)

RS接头的钢垫片提供了与外螺纹 ISO/BSP 平行螺纹的密封。

RS 垫片是由一个碳氟化合物 FKM 内环粘接到一个碳钢外环上构成的。

RSD (DIN 型) 垫片是 ISO 1179-1973 建议的碳氟化合物 FKM 内环粘结一个不锈钢或碳钢外环构成。可以与根据 DIN 3852 第 2 部分设计的端接一起使用

RSNB 垫片是一个与 DIN 7603 型式 D 相似的全金属 304L 不锈钢垫片。

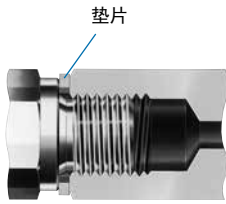

ISO 螺纹 尺寸 in.	基本订购号		
	RS 垫片 <sup>①</sup>	RSD 垫片 <sup>②</sup>	RSNB 垫片
1/8	S-2-RS-2V	SS-2-RSD-2V	304L-2-RSNB-2
1/4	S-4-RS-2V <sup>③</sup>	SS-4-RSD-2V	304L-4-RSNB-2
3/8	S-6-RS-2V <sup>③</sup>	SS-6-RSD-2V	304L-6-RSNB-2
1/2	S-8-RS-2V <sup>③</sup>	SS-8-RSD-2V	304L-8-RSNB-2
3/4	S-12-RS-2V	SS-12-RSD-2V	304L-12-RSNB-2
1	S-16-RS-2V	SS-16-RSD-2V	304L-16-RSNB-2
1 1/4	S-20-RS-2V	SS-20-RSD-2V	304L-20-RSNB-2
1 1/2	S-24-RS-2V	SS-24-RSD-2V	304L-24-RSNB-2

- ① 可以提供丁纳橡胶内环。若要订购，请在订购号中用 B 代替 V。  
示例: S-2-RS-2**B**
- ② 可以提供碳钢外环。若要订购，请在订购号中用 S 代替 SS。  
示例: **S**-8-RSD-2V
- ③ 可以提供不锈钢外环。若要订购，请在订购号中用 SS 代替 S。  
示例: **SS**-8-RS-2V



铜制 (RP 和 RS 接头)

RP 和 RS 接头铜制垫片提供与 ISO/BSP 平行外螺纹的密封。

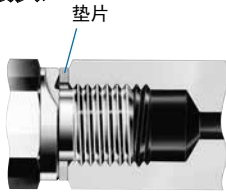

ISO 螺纹 尺寸 in.	基本 订购号
1/8	CU-2-RP-2
1/4	CU-4-RP-2
3/8	CU-6-RP-2
1/2	CU-8-RP-2
3/4	CU-12-RP-2
1	CU-16-RP-2
1 1/4	CU-20-RP-2
1 1/2	CU-24-RP-2



铜制和镍制 (RG, 压力表接头)

RG 接头的铜垫片可在有 ISO/BSP 平行外螺纹的压力表上提供密封。

ISO 螺纹 尺寸 in.	基本订购号	
	铜制	镍制
1/4	CU-4-RG-2	NI-4-RG-2
3/8	CU-6-RG-2	NI-6-RG-2
1/2	CU-8-RG-2	NI-8-RG-2

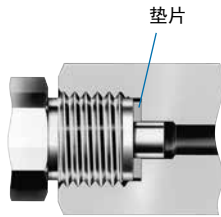

PTFE (RJ 接头)

RJ 接头的 PTFE 垫片提供了与 ISO/BSP 平行外螺纹的密封。

ISO 螺纹 尺寸 in.	基本 订购号
<b>常规垫片</b>	
1/4	T-4-RJ-2
3/8	T-6-RJ-2
1/2	T-8-RJ-2
<b>厚垫片</b>	
1/4	T-4-RJ-2-T
3/8	T-6-RJ-2-T
1/2	T-8-RJ-2-T

## 备件

## O 型圈



**丁腈橡胶**  
**(O 型圈密封直螺纹)**

O 型圈硬度为 70 (durometer)。

螺纹尺寸 in.	统一 尺寸编号	订购号
5/16-24	011	BN-70-OR-0011
3/8-24	012	BN-70-OR-0012
7/16-20	013	BN-70-OR-0013
1/2-20	112	BN-70-OR-0112
9/16-18	113	BN-70-OR-0113
3/4-16	116	BN-70-OR-0116
1 1/16-12	121	BN-70-OR-0121
1 5/16-12	125	BN-70-OR-0125

**丁腈橡胶**  
**(O 型圈密封管螺纹)**

O 型圈硬度为 70 (durometer)。

NPT/ISO 尺寸 in.	统一 尺寸编号	订购号
1/8	013	BN-70-OR-0013
1/4	113	BN-70-OR-0113
3/8	116	BN-70-OR-0116
1/2	118	BN-70-OR-0118

**碳氟化合物 FKM**  
**(可定位接头,  
ISO/BSP 平行螺纹)**

O 型圈硬度为 90 (durometer)。

ISO 螺纹 尺寸 in.	统一 尺寸编号	订购号
1/8	502 <sup>①</sup>	FSP-90-OR-0502
1/4	111	FCBR-90-OR-0111
3/8	113	FCBR-90-OR-0113
1/2	508 <sup>①</sup>	FCBR-90-OR-0508
3/4	119	FCBR-90-OR-0119
1	217	FCBR-90-OR-0217

① 不是统一的 O 型圈尺寸。

**碳氟化合物 FKM**  
**(SAE/MS 直螺纹)**

O 型圈硬度为 90 (durometer)。

SAE/MS 螺纹 尺寸 in.	统一 尺寸 编号	订购号
5/16-24	902	FCBR-90-OR-0902
3/8-24	903	FCBR-90-OR-0903
7/16-20	904	FCBR-90-OR-0904
1/2-20	905	FCBR-90-OR-0905
9/16-18	906	FCBR-90-OR-0906
3/4-16	908	FCBR-90-OR-0908
7/8-14	910	FCBR-90-OR-0910
1 1/16-12	912	FCBR-90-OR-0912
1 3/16-12	914	FCBR-90-OR-0914
1 5/16-12	916	FCBR-90-OR-0916
1 5/8-12	920	FCBR-90-OR-0920
1 7/8-12	924	FCBR-90-OR-0924
2 1/2-12	932	FCBR-90-OR-0932

## 工具和附件

### 液压预装器

世伟洛克液压预装器用于在装配前，将世伟洛克卡套管预装到卡套管上；使用该预装器，初次安装后，世伟洛克卡套管接头连接即可提供 100 % 的可检测性。多头液压和气动液压预装器：

- 在螺母或接头本体螺纹上或本体密封表面上不施加初始应力
- 配有可互换的英制和公制工具
- 能整齐地装入坚固的塑料便携箱中
- 能减少装配和安装时间以及操作人员的差错。

### 多头液压预装器 (MHSU)

- 有两种尺寸可供选择，配有适用于以下装置的工具：
  - 1/2 至 1 in 和 12 至 25 mm. 的卡套管及卡套管转换接头
  - 1 至 2 in. 和 25 至 50 mm 的卡套管及卡套管转换接头
- 安装 1 1/4, 1 1/2 和 2 in. 以及 28, 30, 32, 38 和 50 mm 的世伟洛克卡套管接头时必须使用
- 标准配置包括卡套管标记部件，用于指示卡套管何时适当到达装置底部
- 提供支撑基座（如图所示）。请参见第 P 58 页的订购信息。
- 提供用于替代液压软管的不锈钢连接卡套管；需要使用支撑基座。请参见第 P 58 页的订购信息。

**MHSU 不能用于尺寸为 1/2 in. 及以下的 2507 合金卡套管或中压卡套管。**

**对于 5/8 和 3/4 in. 2507 合金卡套管，请订购尺寸为 1 in./25 mm 及以上的装置以及 2507 合金 具成套件和间隙检测规。**



#### MHSU 装置部件

- 多头液压预装器
- 除了无支撑基座且配备有 6 ft (1.8 m) 软管的尺寸为 1 in./25 mm 及以上的装置外液压软管 — 所有装置都配备 2 ft (0.6 m) 软管
- 扣环钳
- 护目镜
- 操作说明
- 手提箱

#### 工具成套件部件

- 适用于不同尺寸世伟洛克卡套管接头的模头组件：
  - 英制，1 in. 以下—1/2, 5/8, 3/4, 7/8 和 1 in.
  - 英制，1 in. 及以上—1, 1 1/4, 1 1/2 和 2 in.
  - 公制，25 mm 以下—12, 14, 15, 16, 18, 20, 22 和 25 mm
  - 公制，25 mm 及以上—25, 28, 30, 32 和 38 mm
  - 可单独提供 50 mm 工具

### 与 MHSU 配合使用的卡套管的最小推荐壁厚

工具尺寸	卡套管壁	
	钢	不锈钢
尺寸, in.		
1/2	0.049	0.065
5/8	0.065	
3/4		
7/8		
1		0.083
1 1/4	0.083	0.095
1 1/2	0.095	0.109
2		

使用壁厚小于最小推荐壁厚的卡套管可能会导致卡套管粘在模头上。

工具尺寸	卡套管壁	
	钢	不锈钢
尺寸, mm		
12	1.5	1.5
14		
15		
16		1.8
18		
20		
22	2.0	2.0
25		
28	2.2	2.2
30		
32		
38		2.5
50		

- 间隙检测规
- 倒角块（仅提供尺寸在 1 in./25 mm 以下的倒角块）

#### 技术数据

- 尺寸—MHSU 箱子
    - 高 22 in. (55.9 cm), 宽 24 in. (61.0 cm), 深 8.75 in. (22.2 cm)
  - 重量
    - 配有工具成套件和支撑基座的 1 in./25 mm 以下 MHSU— 40 lb (18.1 kg)
    - 配有工具成套件和支撑基座的 1 in./25 mm 及以上 MHSU— 55 lb (24.9 kg)
  - 结构
    - 高强度不锈钢工具，经久耐用，耐腐蚀
- 请参见下页了解订购信息。



## 工具和附件

## 液压预装器

## MHSU 订购信息

选择一个订购号。

订购号	
MHSU 装置	
1 in./25 mm 以下尺寸	MS-MHSU-U-E
1 in./25 mm 及以上尺寸	MS-MHSU-O-E
带工具成套件的 MHSU 装置	
英制, 尺寸在 1 in. 以下	MS-MHSU-U-E-FKIT-M
英制, 尺寸在 1 in. 及以上	MS-MHSU-O-E-FKIT-M
公制, 尺寸在 25 mm 以下	MS-MHSU-U-E-MKIT-M
公制, 尺寸在 25 到 38 mm <sup>①</sup> 之间	MS-MHSU-O-E-MKIT-M

① 可单独提供 50 mm 工具。

## 支撑基座

在订购号上添加 **-B**。

例如: MS-MHSU-U-E-B  
MS-MHSU-U-E-FKIT-M-B

## 操作说明

MHSU 订购号包括英语说明。如需其他语言的说明, 访问世伟洛克网站。

## 附件

提供其它间隙检测规和替换用间隙检测规。请参见第 P 61 页。

替换用扣环和钳子见下表。

MNSU 装置	订购号
扣环	
1 in./25 mm 以下尺寸	MS-MHSU-N5000-200-H
1 in./25 mm 及以上尺寸	MS-MHSU-N5000-315-H
扣环钳	
1 in./25 mm 以下尺寸	MS-MHSU-0504
1 in./25 mm 及以上尺寸	MS-MHSU-0700

## 工具成套件

## 1 in./25 mm 以下

卡套管 外径	订购号
尺寸, in.	
1/2	MS-MHSUT-U-810-M
5/8	MS-MHSUT-U-1010-M
3/4	MS-MHSUT-U-1210-M
7/8	MS-MHSUT-U-1410-M
1	MS-MHSUT-U-1610-M
2507 合金卡套管	
5/8	MS-MHSUT-O-2507-1010-M
3/4	MS-MHSUT-O-2507-1210-M
尺寸, mm	
12	MS-MHSUT-U-12M0-M
14	MS-MHSUT-U-14M0-M
15	MS-MHSUT-U-15M0-M
16	MS-MHSUT-U-16M0-M
18	MS-MHSUT-U-18M0-M
20	MS-MHSUT-U-20M0-M
22	MS-MHSUT-U-22M0-M
25	MS-MHSUT-U-25M0-M

## 1 in./25 mm 及以上

卡套管 外径	订购号
尺寸, in.	
1	MS-MHSUT-O-1610-M
1 1/4	MS-MHSUT-O-2000-M
1 1/2	MS-MHSUT-O-2400-M
2	MS-MHSUT-O-3200-M
尺寸, mm	
25	MS-MHSUT-O-25M0-M
28	MS-MHSUT-O-28M0-M
30	MS-MHSUT-O-30M0-M
32	MS-MHSUT-O-32M0-M
38	MS-MHSUT-O-38M0-M
50	MS-MHSUT-O-50M0-M

有关 MHSU 的使用信息, 请参见世伟洛克多头液压预装器 (MHSU) 安装与操作说明书, MS-12-37。

气动  
液压预装器 (AHSU)

- 只需一个带可互换工具的装置, 即可预装尺寸为 1/4 至 1/2 in. 以及 6 至 12 mm 的世伟洛克卡套管接头卡套
- 不需要将螺母拧到工具上或从工具上拧下螺母

**AHSU 不能用于 2507 合金卡套管或中压卡套管。**

## AHSU 装置部件

- 气动液压预装器
- 内六角扳手
- 接装板—适用于尺寸小于 1/2 in. (12 mm) 的卡套管接头
- 护目镜
- 间隙检测规
- 操作说明
- 手提箱

## 工具成套件部件

- 适用于不同尺寸世伟洛克卡套管接头的模头组件和间隙检测规:
  - 英制—1/4, 3/8 和 1/2 in.
  - 公制—6, 8, 10 和 12 mm

## 技术数据

- 尺寸—AHSU 箱子  
高 19 in. (48.3 cm), 宽 15.5 in. (39.4 cm), 深 7.5 in. (19.0 cm)
- 重量  
配有工具成套件的 AHSU—28 lb (12.7 kg)
- 动力要求  
20 到 70 psig (1.4 到 4.8 bar) 调节车间气源, 依接头尺寸和材料而定
- 结构  
高强度不锈钢工具, 经久耐用, 耐腐蚀
- 进气口  
1/4 in. 世伟洛克卡套管接头

## 工具和附件

### 液压预装器

#### AHSU 订购信息

选择一个订购号。

订购号	
<b>AHSU 装置</b>	
仅 AHSU	MS-AHSU-E
<b>带工具成套件的 AHSU 装置</b>	
尺寸为 1/4, 3/8, 1/2 in.	MS-AHSU-E-FKIT
尺寸为 6, 8, 10, 12 mm	MS-AHSU-E-MKIT

#### 工具成套件

卡套管 外径	订购号
<b>尺寸, in.</b>	
1/4	MS-AHSUT-400-1
3/8	MS-AHSUT-600-1
1/2	MS-AHSUT-810-1
<b>尺寸, mm</b>	
6	MS-AHSUT-6M0-1
8	MS-AHSUT-8M0-1
10	MS-AHSUT-10M0-1
12	MS-AHSUT-12M0-1

#### 操作说明

AHSU 订购号包括英语说明。如需其他语言的说明, 访问您的世伟洛克网站。

#### 附件

提供其它间隙检测规和替换用间隙检测规。请参见第 P 61 页。

有关 AHSU 的使用信息, 请参见世伟洛克气动液压预装器 (AHSU) 安装与操作说明书, MS-12-38。

#### 大容量预装装置 (HVSU)

世伟洛克大容量预装装置 (HVSU) 的设计可将世伟洛克螺母和卡套轻松地预装到不锈钢卡套管上。气动和电子控制式半自动装置使用传感器来启动和停止程序, 以获得一致的预装效果。

如需了解更多信息, 请参阅世伟洛克大容量预装装置产品目录, MS-02-441。



### 预装工具

在狭窄空间中安装世伟洛克卡套管接头时, 世伟洛克预装工具是一种方便好用的附件。



#### 特点

- 把卡套预装在卡套管上
- 使安装人员能在较为开阔, 安全的区域作业
- 使人们能按照世伟洛克卡套管接头重新紧固说明, 来完成安装。

卡套管 外径	订购号
<b>尺寸, in.</b>	
<b>内螺纹螺母</b>	
1/16	MS-ST-100
1/8	MS-ST-200
3/16	MS-ST-300
1/4	MS-ST-400
5/16	MS-ST-500
3/8	MS-ST-600
1/2	MS-ST-810
5/8 <sup>①</sup>	MS-ST-1010
5/8 (2507合金)	MS-ST-2507-1010
3/4 <sup>①</sup>	MS-ST-1210
3/4 (2507合金)	MS-ST-2507-1210
7/8	MS-ST-1410
1	MS-ST-1610
<b>外螺纹螺母</b>	
1/16	MS-ST-1F0
1/4 (中压)	MS-ST-4FK0
3/8 (中压)	MS-ST-6FK0
1/2 <sup>②</sup>	MS-ST-8F0
1/2 (中压)	MS-ST-8FK0

① 对于 2507合金卡套管, 请根据卡套管外径使用适当的预装工具, 并要在订购号中包括 **2507**。

② 对于中压卡套管, 请根据卡套管外径使用适当的预装工具, 并要在订购号中包括 **FK0**。

卡套管 外径	订购号
<b>尺寸, mm</b>	
<b>内螺纹螺母</b>	
3	MS-ST-3M0
4	MS-ST-4M0
6	MS-ST-6M0
8	MS-ST-8M0
10	MS-ST-10M0
12	MS-ST-12M0
14	MS-ST-14M0
15	MS-ST-15M0
16	MS-ST-16M0
18	MS-ST-18M0
20	MS-ST-20M0
22	MS-ST-22M0
25	MS-ST-25M0

## 工具和附件

### 扳手

#### T 形扳手

安装世伟洛克中间三通接头和四通接头时，T 形扳手能提供可靠的支撑。



#### 特点

- 可让用户牢固而精确地握住接头本体
- 提供多种尺寸
- 可放在工具箱，手袋中或扣在皮带上，便于携带
- 顶端和手柄由不锈钢制成
- 使手柄具有一个加过衬垫的乙烯基把手和宽大的握持区域
- 能从不同方向握住 T 三通接头

#### 订购信息

用于世伟洛克可检测中间三通接头和十字形接头			
卡套管外径	订购号	三通接头	四通接头
1/4 in. 和 6 mm	MS-TW-4	✓	✓
5/16 和 3/8 in. 以及 8 mm	MS-TW-6	✓	✓
10 mm	MS-TW-10M	✓	①
1/2 in. 和 12 mm	MS-TW-8	✓	✓

① 在 10 mm 世伟洛克四通接头上应用 MS-TW-8。

#### 棘轮扳手

安装接头时对世伟洛克螺母使用棘轮扳手。



#### 特点

- 提供 11 种英制和公制尺寸。
- 1/12 转棘轮便于在狭窄空间内应用。
- 耐用型结构包括：
  - 热处理的黑色氧化电镀钢手柄
  - 黑色氧化电镀钢卡爪
  - 不锈钢弹簧和紧固件。

#### 订购信息

卡套管外径	订购号	扳手长度
<b>尺寸, in.</b>		
1/8	MS-RW-200	5.38
3/16	MS-RW-300	
1/4	MS-RW-400	7.25
5/16	MS-RW-500	
3/8	MS-RW-600	
1/2	MS-RW-810	10.1
<b>尺寸, mm</b>		
3	MS-RW-3M0	136
6	MS-RW-6M0	184
8	MS-RW-8M0	
10	MS-RW-10M0	
12	MS-RW-12M0	257

#### 棘轮扳手袋

提供最多容纳 6 个世伟洛克棘轮扳手的耐用型手袋。

订购号: MS-RWP

## 工具和附件

### 间隙检测规

世伟洛克间隙检测规保证安装人员或检查人员，无论是使用第 P 57 页的世伟洛克多头液压预装器 (MHSU)，第 P 58 页的气动液压预装器 (AHSU)，还是使用扳手进行紧固，在首次安装接头时即能获得充分紧固。除了个别的铝锻制的本体之外，所有的世伟洛克金属卡套管接头都具有可检测性。



#### 使用 AHSU 进行的安装

接头尺寸		订购号
in.	mm	
<b>内螺纹螺母</b>		
1/4, 3/8, 1/2	—	MS-AHSU-IG-468
—	6, 8, 10, 12	MS-AHSU-IG-612M

#### 使用扳手进行的安装

接头尺寸		订购号
in.	mm	
<b>内螺纹螺母</b>		
1/16	—	MS-IG-100
1/8	2, 3	MS-IG-200
3/16	4	MS-IG-300
1/4	6	MS-IG-400
1/4, 3/8, 1/2	6, 12	MS-IG-468
1/4, 1/2	6, 8, 10, 12	MS-IG-612M
5/16	8	MS-IG-500
3/8	—	MS-IG-600
—	10	MS-IG-10M0
1/2	12	MS-IG-810
5/8	14, 15, 16	MS-IG-1010
5/8 (2507 合金)	—	MS-IG-2507-1010
3/4	18	MS-IG-1210
3/4 (2507 合金)	—	MS-IG-2507-1210
7/8	20, 22	MS-IG-1410
1	25	MS-IG-1610
—	28	MS-MHSU-IG-28M0-1
—	30	MS-MHSU-IG-30M0-1
1 1/4	—	MS-MHSU-IG-2000-2
—	32	MS-MHSU-IG-32M0-1
—	38	MS-MHSU-IG-38M0-1
1 1/2	—	MS-MHSU-IG-2400-1
—	50	MS-MHSU-IG-50M0-1
2	—	MS-MHSU-IG-3200-1
<b>外螺纹螺母</b>		
1/16	—	MS-IG-1F0
1/8	2, 3	MS-IG-2F0
1/4, 3/8, 1/2 (中等压力)	—	MS-IG-FK0

#### 使用 MHSU 进行的安装

接头尺寸		订购号
in.	mm	
<b>内螺纹螺母</b>		
1/2 <sup>①</sup>	12	MS-MHSU-IG-810
5/8 <sup>②</sup>	14, 15, 16	MS-MHSU-IG-1010
5/8 (2507 合金)	—	MS-MHSU-IG-2507-1010
3/4 <sup>②</sup>	18	MS-MHSU-IG-1210
3/4 (2507 合金)	—	MS-MHSU-IG-2507-1210
7/8	20, 22	MS-MHSU-IG-1410
1	25	MS-MHSU-IG-1610-1
—	28	MS-MHSU-IG-28M0-1
—	30	MS-MHSU-IG-30M0-1
1 1/4	—	MS-MHSU-IG-2000-2
—	32	MS-MHSU-IG-32M0-1
—	38	MS-MHSU-IG-38M0-1
1 1/2	—	MS-MHSU-IG-2400-1
—	50	MS-MHSU-IG-50M0-1
2	—	MS-MHSU-IG-3200-1

① MHSU 不能用于 2507 合金卡套管的 1/2 in. 及以下尺寸。

② 对于 5/8 和 3/4 in. 的 2507 合金卡套管，请订购 1 in. (25 mm) 及以上的预装器，2507 合金工具和检测规。

### 深度标记工具



世伟洛克深度标记工具用于确保卡套管已插到世伟洛克卡套管接头本体内的肩部。

卡套管 外径	订购号
	尺寸, in.
1/4	MS-DMT-400
3/8	MS-DMT-600
1/2	MS-DMT-810
5/8	MS-DMT-1010
3/4	MS-DMT-1210
7/8	MS-DMT-1410
1	MS-DMT-1610

卡套管 外径	订购号
	尺寸, mm
6	MS-DMT-6M0
8	MS-DMT-8M0
10	MS-DMT-10M0
12	MS-DMT-12M0
16	MS-DMT-16M0
18	MS-DMT-18M0

## 工具和附件

### 穿板固定器

通过使用穿板固定器，一个人便可以在首次安装穿板接头时在 A 面紧固锁紧螺母。一个人用一把扳手便可以把卡套管连接到 A 面和 B 面，(因为穿板固定器可以作为一把备用扳手)。

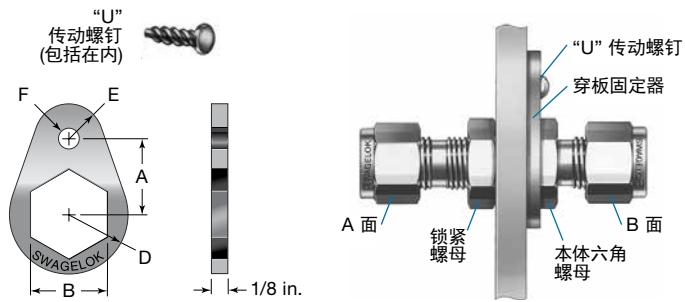

使用穿板固定器进行的穿板接头安装

接头尺寸		订购号	尺寸, in.					“U” 传动螺钉 尺寸	钻孔 直径	钻孔 编号
			A	B	D	E	F			
1/16	—	SS-102-61F	3/8	5/16	5/16	5/32	5/32	0.120	6-3/8	31
1/8	—	SS-202-61F	1/2	1/2	13/32	7/32				
3/16	3, 4	SS-302-61F	9/16	9/16	15/32	1/4				
1/4	6	SS-402-61F	5/8	5/8	1/2	9/32				
5/16	—	SS-502-61F	11/16	11/16	9/16	5/16				
—	8	SS-8M2-61F	11/16	18 mm	9/16	5/16				
3/8	—	SS-602-61F	3/4	3/4	5/8	11/32				
—	10	SS-10M2-61F	15/16	22 mm	3/4	13/32	7/32	0.144	10-1/2	27
1/2	12	SS-812-61F	15/16	15/16	3/4	13/32				
5/8	15, 16	SS-1012-61F	1	1 1/16	13/16	13/32				
3/4	18	SS-1212-61F	1 1/16	1 3/16	29/32	15/32				
7/8	—	SS-1412-61F	1 1/8	1 5/16	1 1/32	17/32				
1	—	SS-1612-61F	1 9/32	1 5/8	1 5/32	9/16				

### 软塑料卡套管插件

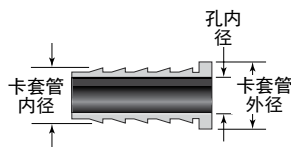

世伟洛克插件用于保护与标准的世伟洛克卡套管接头一起使用的软塑料卡套管。如要确定将要使用的世伟洛克插件的正确尺寸，应先确认塑料卡套管的外径和内径。

若想了解适用于软塑料卡套管的完整系列的软管接头，请参见世伟洛克软管和挠性卡套管产品目录 (MS-01-180C4), P 216。

#### 订购信息

在基本订购号中加上插件材料代号。

例: B-305-2

材料	代号
合金 400	M
铝	A
黄铜	B
碳钢	S
尼龙	NY
不锈钢	SS

卡套管 外径	卡套管 内径	孔 内径	基本 订购号
尺寸, in.			
3/16	1/8	0.09	-305-2
1/4	1/8	0.09	-405-2
	0.17	0.11	-405-170
5/16	3/16	0.14	-405-3
	1/8	0.09	-505-2
	3/16	0.12	-505-3
3/8	1/4	0.19	-505-4
	3/16	0.12	-605-3
1/2	1/4	0.19	-605-4
	3/8	0.31	-815-6
5/8	1/4	0.19	-815-4
	3/8	0.31	-1015-6
3/4	1/2	0.44	-1015-8
	5/8	0.56	-1215-10
1	3/4	0.69	-1615-12
尺寸, mm			
6	4	2.8	-6M5-4M
8	6	4.4	-8M5-6M
10	8	6.4	-10M5-8M
12	8	6.4	-12M5-8M
	10	8.3	-12M5-10M

## 可检测性

进行首次安装时，世伟洛克间隙检测规可向安装人员或检查人员保证接头已充分紧固。

把世伟洛克间隙检测规放在螺母与本体之间的间隙旁边。

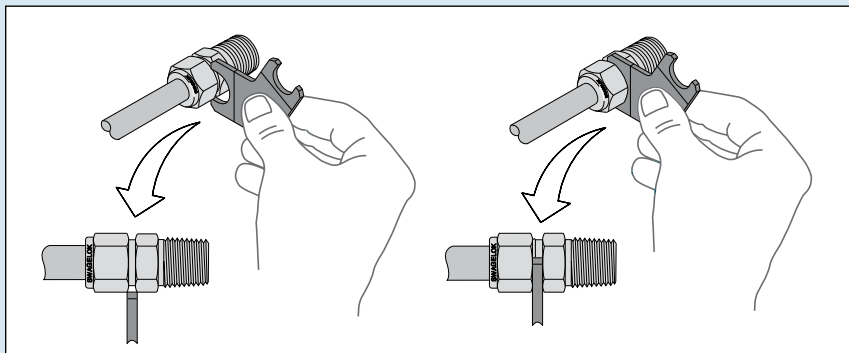

如果检测规无法插入间隙，则说明接头已充分紧固。

如果检测规可以插入间隙，则说明还需要进行紧固。

**⚠ 在调节卡套管接头连接部位的紧固状态之前，必须首先给系统减压。**

## 安装说明

1 in./25 mm 及更小的世伟洛克卡套管接头只需要用手动工具便可以进行快速、轻松和可靠的安装。  
1 in./25 mm 以上的接头需要使用液压预装装置把卡套安装到卡套管上。

## 安全防范措施

- 不要通过松开接头螺母或接头堵塞来排放系统。
- 不要在系统存在压力时安装或紧固接头。
- 在紧固螺母之前确保卡套管紧靠卡套管接头本体的肩部。
- 首次安装时，使用正确的世伟洛克间隙检测规来确保充分紧固。
- 始终在锥形管螺纹上使用正确的螺纹密封剂。
- 不要混用不同材质或由不同制造商生产的接头部件——卡套管、卡套、螺母和接头本体。
- 切勿旋转接头本体。而应固定接头本体并旋转螺母。
- 避免对未使用过的接头进行不必要的拆卸。
- 仅在内螺纹世伟洛克端接中使用长变径接头。

关于世伟洛克卡套管接头，管帽和堵塞，孔口连接，卡套管转换接头，带 O 型圈密封的外螺纹接头，可定位弯头和三通，预装工具和焊接接头等的安装，请参阅从下一页开始的说明。

## 卡套管考虑因素

- 金属卡套管的材料应比接头的材料软。例如：不锈钢卡套管不得与黄铜接头一起使用。
- 当卡套管和接头是用同一种材料制成时，卡套管必须完全退火。
- 极软的或易弯曲的塑料卡套管必须始终使用插件。
- 可根据建议的最小或最大的壁厚限度经常检查壁厚的极限。
- 表面光洁度对于正确的密封非常重要。存在任何类型的凹陷、刮痕、凸起部分或其它表面缺陷的卡套管将难以密封，尤其是在气体装置中。
- 切勿把椭圆形且难以穿过接头螺母，卡套和本体部分的卡套管强行插入接头内。

关于卡套管选择的更详细信息请参阅世伟洛克卡套管数据 (MS-01-107C4), P 183。

## 安装说明

### 1 in./25 mm 及以下的世伟洛克卡套管接头

以下说明既适用于传统接头也适用于具有先进的后卡套几何形状的头。

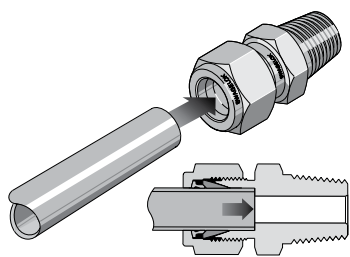

把卡套管完全插入接头内并顶住肩部；用手指将螺母拧紧。

**高压应用和高安全系数系统：**进一步拧紧螺母，使卡套管无法用手转动或无法沿轴向在接头内移动。

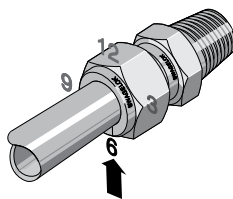

在 6 点钟的位置给螺母作标记。

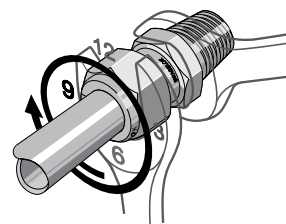

牢牢固定接头本体，将螺母紧固一又四分之一圈以停在 9 点钟的位置。

对于 1/16, 1/8 和 3/16 in.; 2, 3 和 4 mm 的卡套管接头，仅将螺母紧固四分之三圈使其停在 3 点钟的位置。

### 超过 1 in./25 mm 的世伟洛克卡套管接头

1. 使用世伟洛克多头液压预装装置 (MHSU) 把卡套预装在卡套管上。
2. 在本体螺纹和后卡套的后表面上涂少量随接头提供的润滑剂。
3. 将带有预装卡套的卡套管插入接头内，直到前卡套顶在接头本体上；用手拧紧螺母。
4. 在 6 点钟的位置给螺母作标记。

5. 牢牢固定接头本体，将螺母紧固二分之一圈以使其停在 12 点钟的位置。

使用世伟洛克 MHSU 间隙检测规确认接头已经充分紧固。

### 复装—所有尺寸

您可以多次反复拆卸和复装世伟洛克卡套管接头。

**⚠ 必须先卸除系统压力后再拆卸世伟洛克卡套管接头。**

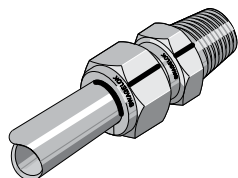

拆卸之前，沿螺母背面在卡套管上作标记；在螺母和接头本体的平面上画一条线。

这些标记用于保证复装时把螺母转到先前紧固的位置。

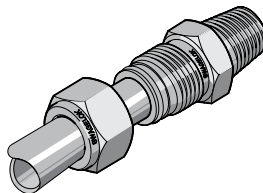

将带有预装卡套的卡套管插入接头内直到前卡套顶在接头本体上。

**1 in./25 mm 以上尺寸：**必要时，再在本体螺纹和后卡套背面上涂少量润滑剂。

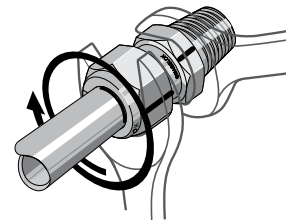

牢牢固定接头本体，使用扳手把螺母转到卡套管及本体平面上的标记指示的先前紧固位置。这时，您会感觉到阻力明显增大。轻轻拧紧螺母。

**⚠ 不要对重新装配的接头使用世伟洛克间隙检测规。**

### O 型圈密封外螺纹连接

1. 把 O 型圈密封连接旋入内螺纹端直到已用手拧紧。
2. 紧固 O 型圈密封连接直到其与内螺纹端的表面形成金属至金属的接触。
3. 用扳手轻轻紧固。

## 安装说明

### 管帽和堵塞



#### 管帽

请参见第 P 64 页的世伟洛克卡套管接头安装和复装说明。



#### 堵塞

牢牢握住接头本体，从手指拧紧的位置开始将堵塞紧固四分之一圈。

对于 1/16, 1/8 和 3/16 in.; 2, 3 和 4 mm 的卡套管接头，将堵塞紧固八分之一圈。

对于 1 in. 和 25 mm 以上的卡套管接头，将堵塞紧固四分之一圈。

**⚠ 不要对旋塞组件使用世伟洛克间隙检测规。**

#### 复装

您可以多次反复拆卸和复装世伟洛克堵塞。进行随后的连接时，在用手拧紧螺母后再用扳手稍稍紧固。

### 孔口连接

请在连接卡套管转换接头端之前连接机械卡套端。

#### 机械加工的卡套末端

1. 将螺母和卡套从世伟洛克端接处拆掉。扔掉卡套。

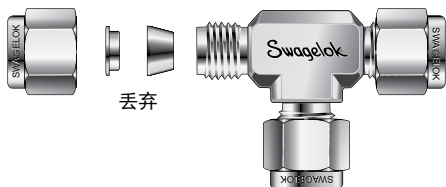

2. 滑动螺母将其拧紧到孔口连接的机械卡套端

对于大于 1 in./25 mm 的尺寸：螺母要预装到孔口连接上。

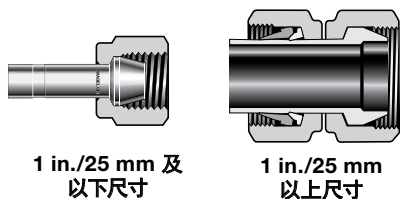

3. 将孔口连接插入端接并用手指拧紧螺母。

4. 牢牢固定接头本体，将螺母紧固 1/4 圈

对于 1/16, 1/8, 和 3/16 in.; 2, 3 和 4 mm 卡套管接头，将螺母紧固 1/8 圈。

**⚠ 对于机械卡套端，不能使用世伟洛克间隙检测规。**

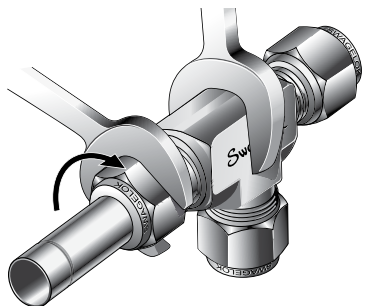

#### 复装

您可以多次反复拆卸和复装世伟洛克孔口连接。进行随后的连接时，在手动拧紧螺母后再用扳手稍稍紧固。

#### 卡套管转换接头末端

5. 插入卡套管转换接头直到转换接头稳固地靠在卡套管接头本体的肩部。用手拧紧螺母。

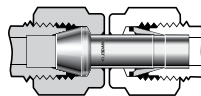

大于 1 in./25 mm 的尺寸：从端接处拆下螺母和卡套并扔掉，然后插入卡套管转换接头。

6. 在 6 点钟的位置给螺母作标记。牢牢固定接头本体，将螺母紧固一又四分之一圈以停在 9 点钟的位置。

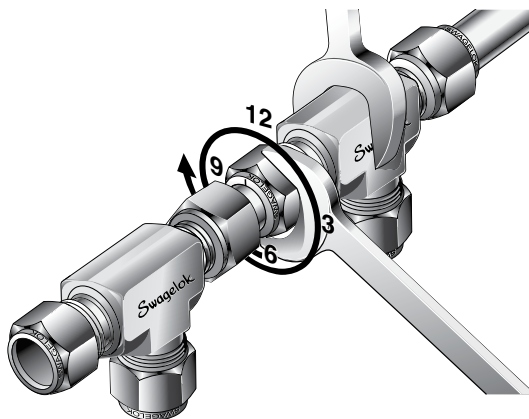

对于 1/16, 1/8 和 3/16 in.; 2, 3 和 4 mm 的卡套管接头，将螺母紧固四分之三圈以停在 3 点钟的位置。

对于预装超过 1 in./25 mm 的卡套管接头，将螺母拧紧 1/2 圈到 12 点钟的位置。

**⚠ 请勿对 1 in./25 mm 以上的预装卡套管转换接头连接使用世伟洛克间隙检测规。**

#### 复装

见第 P 64 页的世伟洛克卡套管接头复装。



## 安装说明

### 可定位弯头和三通

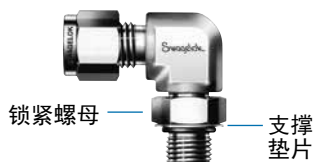

1. 将可定位端旋入内螺纹接头内直到金属支撑垫片接触到接头的表面。
2. 将可定位端转出内螺纹接头 (不超过一圈) 直到世伟洛克卡套管接头端正正确定位。
3. 牢牢固定接头本体, 紧固锁紧螺母直到金属支撑垫片接触到接头表面。

### 卡套管转换接头

图 1



现有设备上的内螺纹孔口

图 2



#### 1 in./25 mm 以下

1. 安装好卡套管转换接头末端的另一端 (图 1)。
2. 将卡套管转换接头插入世伟洛克卡套管接头。确保转换接头稳固地靠在卡套管接头本体的肩部并且螺母已用手指拧紧 (图 2)。
3. 在 6 点钟的位置给螺母作标记。
4. 牢牢固定接头本体, 将螺母紧固一又四分之一圈以停在 9 点钟的位置。

对于 1/16、1/8 和 3/16 in.; 2、3 和 4 mm 的卡套管接头, 将螺母紧固四分之三圈以停在 3 点钟的位置。

#### 1 in./25 mm 以上

1 in./25 mm 以上世伟洛克卡套管转换接头配有螺母和预装卡套。

装配时, 遵循第 63 页 1 in./25 mm 以上世伟洛克卡套管接头装配说明中的第 2 至 5 步。

**⚠ 请勿对 1 in./25 mm 以上的预装卡套管转换接头连接使用世伟洛克间隙检测规。**

#### 复装

见第 P 64 页的世伟洛克卡套管接头复装。

### AN 螺纹旋转螺母

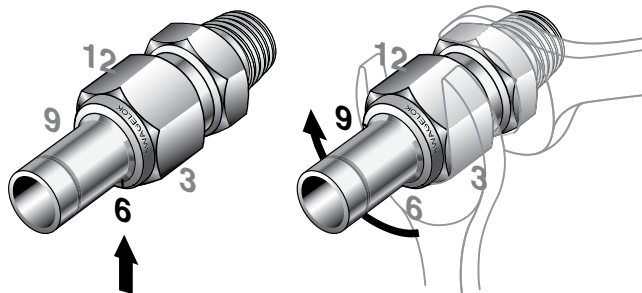

注: 为了看得更清楚, 世伟洛克螺母和卡套没有在插图上显示。

1. 将内螺纹 AN 组件的 AN 旋转螺母拧到外螺纹 AN 本体上, 直至用手指拧紧螺母。
2. 在 6 点钟位置, 沿着 AN 旋转螺母和外螺纹 AN 本体划一条线, 使之与安装组件的轴平行。
3. 固定外螺纹 AN 本体, 使用扳手将 AN 旋转螺母从手紧位置拧紧四分之一圈, 停在 9 点钟的位置。

注: 对于碳钢接头, 请拧上螺母直至用手指拧不动为止, 然后紧固到 SAE J514 液压卡套管接头规定的扭矩值。

#### 复装说明:

根据 SAE J514, 最多只能复装 10 次。

1. 拆装之前, 请沿 AN 旋转螺母和外螺纹 AN 本体划一条线, 使之与安装组件的轴平行。
2. 要进行复装, 使用扳手把螺母转到 AN 旋转螺母和外螺纹 AN 本体上的标记指示的先前紧固位置。这时, 您会感觉到阻力明显增大。轻轻拧紧螺母。

注: 对于碳钢接头, 重新安装螺母直至用手指拧紧为止, 然后紧固到 SAE J514 规定的扭矩值。

## 安装说明

### 焊接接头

#### 带焊接端的世伟洛克卡套管接头的焊接注意事项

1. 拆除螺母和卡套。
2. 将世伟洛克卡套管堵塞或另一个螺母旋转到接头上直至用手指拧紧。这样做可以保护螺纹和密封部件。
3. 提供适当的吸热设备以驱散热量。
4. 以 90° 的间隔在四个位置进行临时点焊，以保持接头的位置并确保部件的对准和同心。

5. 完成焊接。
6. 拆除堵塞或螺母并换上螺母和卡套。

**⚠ 注意：焊接碳钢接头时，热量往往会去除螺纹上的保护油。因此应用另一种润滑剂非常重要，例如 Goop™ 螺纹润滑剂。**

### 深度标记工具

图 1



图 2



1. 把切割整齐，完全去除毛刺的卡套管插入深度标记工具 (DMT) 直到卡套管完全抵达工具的末端。用一支铅笔或钢笔在深度标记工具的顶部位置给卡套管作标记 DMT (图 1)。
2. 从深度标记工具 DMT 中取出卡套管并将其插入世伟洛克卡套管接头直到管子抵达接头本体的底部 (图 2)。用手指将螺母拧紧。如果在接

头螺母以上可以看见卡套管标记的任何部分，则说明卡套管还没有完全进入接头内。

3. 牢牢固定接头本体，按第 P 64 页的世伟洛克卡套管接头安装说明进行操作。

## 安装说明

### 预装工具

图 1



图 2



图 3

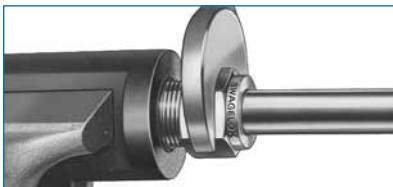

1. 把世伟洛克螺母和卡套安装到预装工具上。
2. 把卡套管插入到预装工具内。
3. 确保卡套管稳固地靠在预装工具本体的肩部并且螺母已用手指拧紧。
4. 在 6 点钟的位置给螺母作标记。
5. 牢牢固定预装工具本体，将螺母紧固一又四分之一圈以停在 9 点钟的位置。  
对于 1/16, 1/8 和 3/16 in.; 2, 3 和 4 mm 的卡套管接头，仅将螺母紧固四分之三圈以停在 3 点钟的位置(图1)。
6. 松开螺母。

7. 从预装工具上拆除带有预装卡套的卡套管。如果卡套管粘在预装工具上，轻轻地前后摇晃卡套管以便将其拆除。切勿旋转卡套管 (图 2)。

8. 将带有预装卡套的卡套管插入接头内直到前卡套顶在接头本体上。

9. 牢牢固定接头本体，使用扳手把螺母转到先前紧固位置；这时，您会感觉到阻力明显增大。

10. 用扳手轻轻紧固 (图 3)。

**⚠ 不要把世伟洛克间隙检测规用于使用预装工具安装的接头。**



### 卡套管工具和附件

对于弯管机，卡套管准备处理工具和卡套管支撑系统，请参见世伟洛克卡套管工具和附件产品目录 (MS-01-179C4), P 198。

### 检漏液, 润滑剂和密封剂

对于检漏液, 润滑剂和密封剂, 请参见世伟洛克检漏液, 润滑剂和密封剂产品目录 (MS-01-91C4), P 93。



### 卡套管产品

世伟洛克提供了各种卡套管产品。

请联系您当地的世伟洛克授权经销商或参见以下世伟洛克目录以了解更多信息：

- 不锈钢无缝卡套管, 英制、公制和英制尺寸 (MS-01-181C4), P 168
- 超高纯和高纯不锈钢卡套管, 英制、公制和英制尺寸, (MS-01-182C4), P 179。



注意: 切勿将零件与其它制造厂生产的相混用或互换。

## 关于此文件

感谢您下载这份电子产品目录文件。此文件是印刷版世伟洛克产品目录大样本中的一部分。一旦有新版或修订版，此电子文件也会随之更新，与印刷版相比电子文件更新会更及时。

世伟洛克公司是流体系统解决方案的主要开发商和提供商，为科研、仪表、制药、石油和天然气、电力、石化、替代燃料和半导体行业提供产品、组装和服务。世伟洛克的生产、科研、技术支持和经销商为一个由 70 多个国家的 200 多家授权销售与服务中心组成的全球网络提供支持。

访问世伟洛克网站，发现一位世伟洛克授权的销售代表为您解答关于产品性能、技术数据、订单号码及其他产品信息的问题，或者通过仅在世伟洛克销售和服务中心才能了解的更多宽广的服务范围。

### 安全的产品选型

**选择产品时，必须考虑总体系统设计以保证获得安全的、无故障的产品性能。产品的功能、材料兼容性、充足的额定值、正确的安装、使用及维护是系统设计师和用户的责任。**

## 质量保证信息

世伟洛克公司对其产品提供终身有限保证。要想获得复件，请访问世伟洛克网站或联系您授权的世伟洛克代表。

Swagelok, Ferrule-Pak, Goop, IGC, Kenmac, Micro-Fit, Nupro, Snoop, SWAK, VCO, VCR, Ultra-Torr, Whitey—TM Swagelok Company  
Atlas—TM Asahi Glass  
ASCO, El-O-Matic—TM Emerson  
CSA—TM Canadian Standards Association  
Kalrez, Krytox, Viton—TM DuPont  
Dyneon, Elgiloy, TFM—TM Elgiloy Limited Partnership  
FFM—TM FM Global  
Grafoil—TM Grafftech International Holdings, Inc.  
MAC—TM MAC Valves, Inc.  
Membralox—TM Pall Corporation  
PH 15-7 Mo., 17-7 PH—TM AK Steel Corp  
Pillar—TM Nippon Pillar Packing Company, Ltd.  
Simriz—TM Freudenberg-NOK  
picofast—TM Hans Turck KG  
Xylan—TM Whitford Corporation  
© 2017 Swagelok Company